

# इसल्लिम

वैशाख २०७३

अर्धवार्षिक मासिक पत्रिका



प्रचीन राजाहरुको औतार (धामी)



साफ गेमको स्वर्ण पदक  
विजेता जुनु राई



एस.एल.सी.मा किरात राईहरुबाट  
प्रथम स्थान प्राप्त गर्ने छात्रा  
हिमा राई

सिलिचुम् पर्वत (गारिलु) : साल्पा

## इसिलिम अर्धवार्षिक

भाषिक पत्रिका

वर्ष- ३, अङ्क - ४

जि.प्र.का. व.नं. ४५/०४६

### संरक्षक :

क्याप्टेन नैन वहादुर राई MM

### सल्लाहकार

भूपु. सांसद टंक राई

क्याप्टेन पर्ज वहादुर राई

श्री राम वहादुर राई

उप प्रा. चतुरभक्त राई

### सम्पादक

नेत्रमणी राई

सुजन राई

धनप्रसाद राई

रत्नमणि राई

### प्रकाशक

दुमीकिरात राई फन्सिकिम

### विश्लेष सहयोगी

अप्सरा राई

धौलवीर राई

### कम्प्युटर

कुमार पोखरेल

सागर कम्प्युटर्स, कमलपोखरी, फोन : ४७७८१०

### मुद्रक :

थापाज प्रिण्ट कुलेश्वर, २७२८५९

### पत्राचार

इसिलिम भाषिक पत्रिका, पो.व.नं. ९२४४

फोननं. ४८१९७३ / ४९८९०५

email M babylons@hotmail.com

मूल्य : नेरु १००/- भार. १००/- हडकड \$ 50

सिंगापुर / ब्रुनाई \$ 20 , युके पौण्ड १०/-

Price Nrs 100.00 lcr : 100 ,

HK \$ 50.00 Sing + bru : \$20

UK 10 Pound

## विषय-सूची

पृष्ठ

### धर्म र संस्कृति

१. दुमी किरात राईहरूको मिथकमा  
केही जीव तथा वनस्पतिहरूको उत्पत्ति । १

- श्री चतुरभक्त सत्तम राई

### भेट वार्ता

२. साफ गेमका स्वर्ण पदक विजेता  
सुश्री जुनु दुमी राईसंगको भेट वार्ता ५

### खोज अनुसन्धान

३. दुमी वंशावलीमा पांचवटा पाछाहरूको विवरण : ७

क) रत्कुको वंशावली ८

ख) हदीको वंशावली १५

ग) सत्तमको वंशावली २५

घ) मुरहको वंशावली ४२

ङ) हलक्सुको वंशावली ४५

४. Features of colours in Dumai Rai culture ५१

- Alban Van Stockhausen

### व्यक्तित्व परिचय

५. माष्टर धनरूप सत्तम राई ५४

### चिन्तन

६. धामी प्राचीन राजाहरूको अवतार ५७

नक्षु श्री टेक वहादुर मुरह राईको विचार

### प्रतिभा परिचय

७. प्रवेशिका परीक्षामा किरात राईहरूबाट प्रथम ५९

स्थान प्राप्त गर्ने छात्रा हिमा दुमी राई

### लेख रचना

८. दोश्रो केन्द्रीय महाधिवेशन एक चर्चा ६१

रत्नमणि दिम्माचु राई

### भाषा साहित्य

९. क्रियापदको कालका पक्षहरू ६३

- नेत्रमणि हलक्सु राई

१०. दुमी भाषा शब्दकोश निर्माण समितिले ६५

सम्पादन गरेको शब्दहरू

११. दुमी भाषा शब्द निर्माण पक्याको ६६

- सारसमाचार : ६८

वर्तमान राष्ट्रिय तथा अन्तर्राष्ट्रिय घटनाक्रमसँगै वदलीदो परिस्थिति र समय अनरुप आफ्नो अस्तित्वको पहिचान एवं जीवन पद्धतिको विकासको खातिर चिलिम ढुङ्गा भै अटल आस्था र रावा खोलाको निर्मल जल जस्तै कञ्चन मन लिएर यिनैको आसपासका अतिरिक्त देश-परदेशमा छरिएर रहेका सज्जन दुमीजनको कौतुहलतालाई सिरोधार्य गर्दै तमाम दुमी किरातहरूका आस्थाको धरोहरको रूपमा स्थापित साभा संस्था “दुकिराफ” ले आफ्नो आवाजको साथ अन्तर-कुन्तरमा छरिएर रहेका दुमीहरूको नालीवेलीलाई परस्परमा आदन-प्रदान गर्ने गराउने अभिभारालाई पुरा गर्ने जमर्को स्वरूप पुनः “इसिलिम” को सरदकालिन प्रकाशनतर्फ प्रोइसिक्कुमगोता (अग्रसर भएकाछौं) ।

२०५८ साल सरद ऋतुको आगमनसँगै महान राष्ट्रिय पर्व दशै-तिहार तथा किरात संस्कारमा अति पवित्र महान पर्व “साकेला(तोसु) उधौली” को पुनित अवसरमा दुमी तथा गैरदुमी किरात राईबन्धुहरूका अतिरिक्त समस्त शुभेच्छुक वर्गमा दुकिराफ तथा इसिलिम परिवार हार्दिक मंगलमय शुभ-कामना व्यक्त गर्दछ । भौगोलिक विकटता र सञ्चार माध्यमको असुविधा हुदा-हुदै पनि असंख्य पाठकहरूबाट प्राप्त जिज्ञासा एवं राय - सुझावहरू र विज्ञ लेखकहरूको प्रेरणावाट अभि उन्साहित हुदै अपर्याप्त ज्ञान, शीप, सामर्थ्य, अर्थ एवं अनुभवको वावजुद पनि यहांहरूको साथ-सहयोगको उच्च मुल्याङ्कन गर्दै र प्राप्त प्रकाशन सामग्रीहरूलाई प्राथमिकताका साथ स्थान दिदै यस पटक इसिलिम चौथो अङ्कलाई विशेषाङ्कको रूपमा प्रकाशन गरी तपाइहरूको हात-हातमा थमाइ दिएका छौं ।

आफ्नो मनभित्रको कुरा खोल्नै पर्दा “इसिलिम परिवारले विगत पहिलो अङ्कदेखि यस विशेषाङ्कसम्म जे जति खुराकहरू पाठकहरू सम्म जुन रूपमा पस्कन सक्यो, जिज्ञासु पाठकहरूको धीत मेटाउन, चाहेको र सोचे अनुसार को प्रस्तुती कायम गर्ने हाम्रो प्रयासमा आगामी दिनहरूमा आवश्यक राय-सुझावहरू प्राप्त हुनेक्रम टुटने छैन भन्ने अपेक्षा राख्दछौं ।

इसिलिम प्रकाशन मार्फत दुमी समुदायहरूमा संचेतनाको अभियानलाई प्रत्यक्ष वा परोक्ष रूपमा समर्थन र योगदान गर्नुहुने सम्पूर्ण दुमीजनप्रति “इसिलिम” अटुट रूपमा प्रकाशन गर्दै जाने प्रतिपद्धता दोहोर्न्याउछौं । प्रकाशनार्थ हाम्रो आग्रहलाई आत्मसात गरी लेख-रचनाहरू यथासमयमा नै उपलब्ध गराइ सिर्जनशील लेखकजनप्रति सम्पादक मण्डल हार्दिक आभार प्रकट गर्दछौं । यसरी नै आर्थिक अभावमा हामीलाई उदारतापूर्वक विज्ञापन उपलब्ध गराई सहायोग गर्नु हुने आदरणीय विज्ञापनदाताहरूमा हार्दिक कृतज्ञता ज्ञापन गर्न हामीले आफ्नो कर्तव्य ठानेकाछौं। साथै दुमी किरात राईहरूका एक्काईस (२१) वटै पाछाहरूका वंशावली सङ्कलनका क्रममा निक्कै लामो समयसम्म अनवरत प्रयास एवं त्याग गरी ती वंशावलीहरू नियमित रूपमा प्रकाशन गर्न सकिएकोमा “दुमि किरात राई फन्सिक्कम, केन्द्रिय कार्य समिति अध्यक्ष श्री चतुरभक्त सत्तम राई प्रति इसिलिम परिवार विशेष कृतज्ञता ज्ञापन गर्दछ । मूच्चि !

हिसिक्ति, हाइसिक्ति, थुम्सिक्ति, प्रोइसिक्ति, नुलम्ति, लामलम्ति, चुम्सिक्ति, इङ्कि भाराआ !

दुमीकिरात राईहरुको मिथकमा केही जीव तथा वनस्पतिहरुको उत्पत्ति  
The origin of Organism and Plants in Dumikirat Rai Mythology

चतुरभक्त सत्तम राई \*

भूमिका :

जीवहरुको उत्पत्ति वारे विश्वमा बैज्ञानिक व्याख्या गर्ने श्रेय बेलायति बैज्ञानिक चार्ल्स डार्विनलाई जान्छ। उनले आज भन्दा करीव १६४ वर्ष अघि नै जीवहरुको उत्पत्ति यसभन्दा अगाडिको जैविक वस्तुहरुको एक रुपान्तरित क्रिया हो भनेर संसारलाई एउटा नयां दृष्टिकोण दिन सफल भए। आजनुहोस, आज हामी दुमीकिरात राईका पुर्खाहरुले आफनो मिथकमा संसारमा जीव तथा वोट विरुवाहरुको उत्पत्ति वारेमा जुन व्याख्या अगाडि सारेका छन् त्यसको चर्चा गरौं। यो मिथक सम्पूर्ण किरात राईहरुले शताब्दियौं अगाडि देखि पुस्ता पुस्तामा भन्दै आएको एक लोकप्रिय किंवदन्ती हो। यो मिथक सम्पूर्ण किरात राईहरुमा धेरै वा थोरै मिलन गएपनि खासगरी दुमीकिरात राईहरुले चाहिं निम्न भनाईहरु अगाडिसारेका छन्।

प्राग - ऐतिहासिक धारा :

अघि सृष्टिको उषाकालमा पारु (पिता/आकाश/वायु), रिमेम वा रिवेम (माता)\*, कुहुम (बादल), खादिम (पृथ्वी वा धरती) आदि आ-आफ्नो अस्तित्वमा रहेका थिए। दुमी पुर्खाहरु भन्छन्- रिमेमको जन्म समुन्द्रको फिजवाट भएको हो। रिमेम र खादिमको रुप एउटै हो। किरात लोकगाथामा "पारु" को नाम र रुपको वारेमा अनेकौं प्रकार ले वर्णन गरेको पाइन्छ। जस्तै - पारुवु, पारुहाड, पारुसडगेर, पारुसडगेर्बु, रुवावु,

\* उप-प्राध्यापक पाटन बहुमुखी क्याम्पस, पाटन  
\* अमरबेली (Doddar) लाई पनि रिमेमको प्रतीक मानिएको छ

रुवासडगेर्बु, रुवासडगेर, निनाम, निनाम्बु, शुक्र, बृहस्पती, आदि सबै एउटै स्रष्टाको नाम हो पनि भनिएको छ। त्यस्तै रिवेमको छोरी नायमको नाम पनि अनेक छन्, जस्तै: नाइमा, सुम्निममा, सुम्निम, सुम्निमवजु, निनाम्प्रेमा, निनियामा, इत्यादि। यसभन्दा अगाडिका कुराहरु के कस्ता थिए भन्ने वारे कुनै चर्चा छैन।

केही पंछीहरु जस्तै -तुगी (एक जातको



सिलीचुम पर्वत (यारीलु) - साल्पा

चरा), कोकले (कल्लुँडा), पोप्पो (लाटकोसेरो) चाहिं जीवसृष्टि हुन अघीबाटै थिए भन्ने भनाई पुर्खाहरुले बताएका छन्।

जीव उत्पत्तिको अवस्था -

संयोगले एक दिन पारु (पिता आकाश वा वायु) र रिमेम (धरती वा पृथ्वी) एक आपसमा जोडिदा रिमेमको गर्भ रही

त्यसवाट "नायम" नामकी कन्याको जन्म भयो। नायम जन्म हुंदा संसारमा ठूलो हलचल पैदा भएको थियो भनी पुर्खाहरु वताउँछन्।

नायम आज भन्दै भोली भन्दै जवानी हुन थालिन। उनमा शौन्दर्यता वेजोड थियो। निश्चय नै वैश आएपछि शरिर र विचारमा परिवर्तन आउँछ। नायम यसका अपवाद

थिइनन। तसर्थ नायमले सृष्टि खोज्न शुरु गरिन। यसर्थ उनले म कसरी जन्म भएँ भनि यसप्रति गहिरो जिज्ञासा राखी आफ्नी मातासंग सोधिन। रिमेमले पनि सत्य कुरा वताइ दिदै भनिन् - "वायुलाई बोलाई गर्भस्थानमा प्रवेश गराएपछि तिमिलाई जन्माएकी हु।" परम माताको कुरा बुझेपछि नायमले पनि गर्भधारण गर्ने विचार गरी वायुलाई बोलाईन। यो कुरा रिमेमले तुरुन्त थाहा पाई - "वायु त तिम्रो परम पिता हो, त्यसैले गर्भधारण गर्न योग्य हुदैन" भनी जोगाई दिइन। अनी "शुक्र चाहिं तिम्रो तपु (पति) हुन योग्य हुनेछ उनैलाई डाक" भनी सल्लाह दिइन।

परम माताको कुरा मनन गरी नायमले वायुलाई विदा दिइन र शुक्रलाई कसरी पाउन सकिन्छ भनी पुनः मातालाई सोधनी गर्दा "उनलाई निमन्त्रणा गर्नु पर्छ अनी मात्र आउनेछ" भनिन। माताको सल्लाह वमोजिम नायमले शुक्रलाई निमन्त्रणा गर्न "तुगी" चरालाई पठाइन। स्मरण रहोस यो चरा अहिले पनि कराउदै आकाशतिर ठाडो मुण्टो

पारेर हानिदै माथितिर उड्छ। कहिलेकाहिं यसरी तुगी उडेको देखेर दुमी राईहरू नायमको कथालाई एकपटक मुटुभरी संभन्छन। नायमले शुक्रलाई नियन्त्रणा गर्न यसरी तुगी चरा पठाएको हुनाले आजकल पनि किरात राईहरूको विहेवारीमा वेहुला र वेहलीको घरवाट दुई-दुई जना कलिया (चिम्चो) नारेर जो चाहिने सबै कुराहरू आपसमा लेनदेन गर्दछन।

अब यता तुगीलाई पठाएपछि नायम चाहिं के खबर आउला भनी पर्खेर बसिन। तुगी उड्दै-उड्दै गन्तव्यमा पुग्यो। तर अपशोस त्यत्तिखेर शुक्र अस्ताएर त्यसठाउँमा वृहस्पति आई बसेका रहेछन। तुगीले आफूले भेटन चाहेका शुक्र यही होला भनी नायमको तर्फवाट गएको प्रतिनिधिको हैसियतले सारा कुरा बताइदिए।

वृहस्पतिले पनि तुगीको सबै कुरा सुनेपछि नायमसंग विवाह गर्ने इच्छा प्रकट गरी आफ्नो तर्फवाट कोशेलीहरू पठाईदिने तर्खर गर्न लागे। वृहस्पति तत्काल कला र शिपका पारखी थिए। तसर्थ प्रस्ताव स्वीकृतिको रूपमा नायमलाई आफ्नो तर्फवाट कोशेलीको रूपमा आफ्नै हातले निर्माण गरेको शीपहरू- मुचुङ्गा राख्ने खोल, विनायो, काईयो, ठकेर्ना र कुची तुगीको हातमा पठाई दिईन्।

वृहस्पतिले पठाएको कोसेलीहरू देखेर नायम अत्यन्त खुसी भइन। वृष्टा भरेको कोसेली त यत्ति राम्रो छ भने यो वनाउने निर्माता भन्न कत्ति शुन्दर होला भन्ने कल्पनामा उनी अथाह डुविन। तसर्थ आफ्नी माता रिमेमसंग हुनेवाला पति वृहस्पतिलाई छिट्टो भन्दा छिट्टो भेटने इच्छा प्रकट गरिन।

नायम तुरुन्त वृहस्पतिकहाँ पुगिन। तर वृहस्पतिले भने तत्काल आफूलाई कोरकुष्टिको रोगले डल्लाएको स्वरूपमा प्रकट भए। यो उनको सामान्य छल मात्र

थियो। नायमले जति मात्रमा एक शुन्दर पुरुषको कल्पना हृदयमा कोरेकी थिइन त्यस्तो नपाएकीले उनी अत्यन्त असन्तुष्ट भइ विवाहको प्रस्ताव समेत अस्वीकार गरी फर्किइन।

नायमले यसरी आफूलाई घृणा र अपमान गरेको पाएर वृहस्पति पनि खुब रिसाउन पुगे। तसर्थ आफू निनाम (घाम) को रूपमा प्रकट भई पृथ्वीका सारा खोलानाला, जल र जलकुण्डहरू सुकाइदिए। पृथ्वी अत्यन्त सुख्खा भयो। त्यसपछि उनले कनै एक रुखको टोढकामा पिसाव गरी राखे। यसलाई कसैले लघुसंका गरेको पनि भनेका छन। सारा पृथ्वी सुख्खा भएपछि नायम प्यासले

छटपटाउन थालिन। पानी कतै पनि पाइन। हुँदा-हुँदा नायम वेहोस भएर लडीन। यसै अवस्थामा संयोगवश एक "कोकले" नामको चराले रुखको टोढकामा पानी देखी "कङ्कुप" "कङ्कुप" (पानीको कुवा) भनी कराई सोही टोढकावाट चुच्चो र पुच्छरले पानी ल्याउदै नायमको शिर पाउमा छर्कि दिन थाल्यो। यसो गर्दा केही शित्तल भई मेरो विधाता को रहेछ भनी नायमले आंखा खोलीन। यत्ति नै खेर कोकले चराले आफ्नो चुच्चाले नायमको मुखमा सोही जल राखी दिए। उक्त जल पिएपछि नायम तुरुन्त तन्दुरुस्ती भइन।

समय वित्तै गयो। नायमको शरिर दिनदिनै भारी हुन थाल्यो। कङ्कुपको जल पिई आफू गर्भवती भएको कुरा पत्तो नै भएन। तसर्थ काहाँ के भयो भनी विभिन्न अनुमान लगाउदा पनि वास्तविक कुरा खुल्ला आएन। यसले गर्दा नायमको वारेमा रिमेमले धेरै चिन्ता लिन

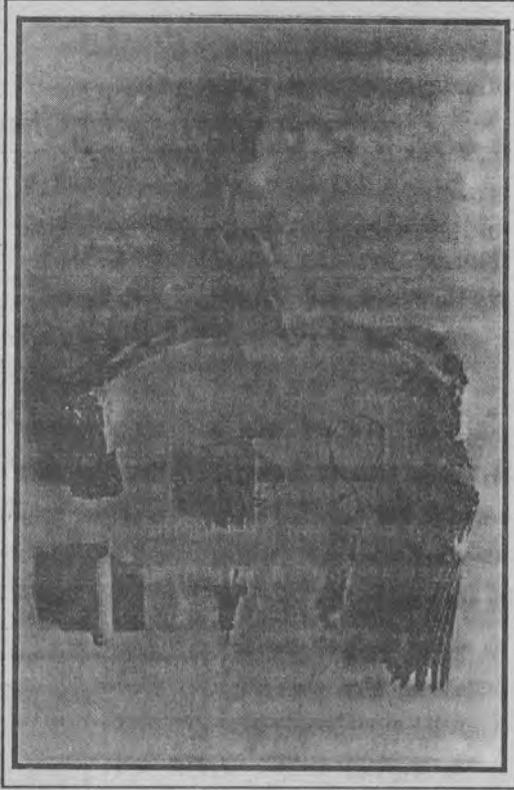

किरात धर्म संस्कृतिका आदिम शीपहरू : विनायो, मुचुङ्गा, मुचुङ्गको खोल, काईयो, थकेर्ना, कुची

थालिन। रहस्य के रहेछ भनी रिमेम धामी खोज्न साम्फेलु (चिलिमढुङ्गा), र यारीलु (साल्पाको सुलीचुम पर्वत) पुगिन। त्याहाँ एक "कुवीमवो" (कल्चुंडा चरा) मुदुम वाचन गर्दै वसीरहेका थिए। त्यस मुदुम वाचनमा - "संसारमा अब उसो धेरै जीव तथा वोट विरुवाहरूको उत्पत्ति हुनेछ" भन्ने भविष्यवाणी गरीरहेको कुरा रिमेमले थाहा पाइन। उत्तिखेर उक्त कुवीमवो ठूलो जान्ने धामी तथा भविष्यद्रष्टा थिए भनी पुर्खाहरू बताउँछन। त्यसैले अहिले पनि कल्चुंडा चरालाई एक कुवीधामीको प्रतीकको रूपमा दुमी किरात राईहरू लिन्छन। नायम जुन इच्छाले त्याहाँ पुगेकी थिइन वास्तवमा आफूले खोजेको धामी यही नै हो भनी कुवीमवोलाई नायमको वारेमा सारा कुरा बताई यारीचुरी (हेरकोर तथा जोखना हेर्ने काम) गर्न लगाइन।

कुवीमवोले यारीचुरी गरिसेपछि

रिमेमलाई भने - "यदि तिम्रो मन दुख्छैन भने म सत्यकुरा कहन्छु नत्र भने कहदिन ।" रिमेमले मन नदुखाउने वाचा गरेपछि कुवीमवोले भन्यो - "अव तिम्रो छोरी नायमको गर्भवाट दुनीयाँ संसार भ्रार जङ्गल, वाघ, भालु, वानर, मनुष्य जन्मनेछ ।"

रिमेमले यही कुरा लिएर आई आफ्नी छोरी नायमलाई जस्ताको तस्तै सुनाइ दिइन । आफू यस्तो अपहत्य परेको वेला नानाभाँतीका कुरा गरेर मलाई अपमान गर्ने भनी नायमले कुवीमवोलाई श्राप गरिन । उक्त श्राप गएर कुवीमवोलाई छुन खोज्यो । श्राप आएको देखेर कुवीमवो यारीलुवाट भागदै तलतिर भ्रन लाग्यो । कुवीमवो लुक्नको लागि बालुवा भित्र प्रवेश गर्न चुच्चो र खुट्टा जुवाउँदै थियो, यत्ति नै खेर श्राप आई कुवीमवोलाई छोड्हाल्यो । श्रापले छोएपछि सुनौलो कुवीमवो (कल्चुँडा) कालो भयो । अनी चुच्चो र खुट्टो मात्र जमिनमा धस्सिएको जत्ति पहेंलो रह्यो । यसर्थ आज पनि कुवीमवोको रङ कालो हुन्छ र चुच्चो र खुट्टो मात्र पहेंलो हुने कारण यही हो भनी एक अनौठो किंवदन्ती दुमीकिरात राईहरूमा रहेको पाइन्छ ।

कल्चुँडाको भविष्यवाणीलाई विश्वास नलिएपछि रिमेम पुनः नायमको समस्यालाई लिएर तत्कालको दोस्रो जान्ने धामी पोप्पो (लाटकोसेरो) काहाँ विसाउन पुगिन । लाटकोसेरोले पनि सोही कुरालाई दोहोर्न्याएपछि रिमेमले पनि पुनः त्यही कुरा लिएर नायमलाई सुनाइन । नायम लाटकोसेरोसंग पनि रिसाएर श्राप दिइन । फेरी लाटकोसेरोलाई श्राप लागेपछि उ पनि दिउसो आखाँ नदेख्ने र आधावेस्रो भयो ।

कुवीमवो र लाटकोसेरो दुवैको भविष्यवाणी सत्य सावित भयो । समय पुराभएपछि नायमको गर्भवाट क्रमशः

पहिलो सन्तान गङ्गोरी (कुकुरवदाइनी), दोस्रो सन्तान हुपेरी (गोपेवास), तेस्रो साखुरी (रातो तामाक), चौथो गुरी (वेत), पाँचौं भररी (भर्ला), छैटौं चाप्चा (वाघ), सातौं वर्षा (भालु), आठौं सशुपु (वानर), नवौं ल्खीवा (कुकुर) र दशौं हँचु (मानिस तथा नर) को जन्म भयो । सबैभन्दा पछि जन्मने मानिस चाहिँ धनुकाँडसँगै जन्मेको थियो । त्यसैले उ सबैभन्दा शक्तिशाली थियो । उपरोक्त जीवहरूको जन्म पश्चात पनि संसारमा कैयौं जीवहरूको उपजन्महरू भए । त्यसको कुनै लेखाजोखा छैन । तर नायम नै प्रथम स्रष्टा थिइन जसले संसार का अनेकौं जीवहरूको महामाता वन्ने सौभाग्य प्राप्त गरिन । यसरी हेर्दा विश्वमा प्रथम राज्यसत्ता मातावाट प्रारम्भ भएको हो भन्ने कुरा किरातहरूको पौराणिक किंवदन्तीले पनि शिद्ध गर्दछ ।

नायम संसारका अनेकौं जीवहरूको प्रथम महामाता वन्ने सौभाग्य पाएपछि उनले आफ्नो मातृत्वमा बालवच्चाहरूलाई लालनपालन गरी हुकाँड बढाई गर्न लागिन । समय वित्तै गइरहेको थियो । नर संग धनुकाँड भएकाले उसको हैकम निकै चल्थ्यो । तसर्थ बालवच्चाहरू आपस्तमा भ्रगडा भएमा केही विपत्ति आई पर्लाकी भनी नायमले अन्य बालवच्चाहरूलाई "यो नर हो यसको धनुकाँड छ यसलाई नजिसक्याउनु नत्र माछ" भनी सतर्क गराउदै रहन्थे ।

समय वित्तै गयो । बालवच्चाहरू हुकी बढी समारात भए । आ-आफ्ना व्यवस्था आफै गर्न सक्ने भए । वाघ, भालु, नर मिलेर वन जङ्गलको, रमण गरी शिकार गर्नु, खानु दिनचर्या वन्दै गयो । यस्तैमा एकदिन वाघ र मानिस सँगसँगै शिकार खेल्न गए । जङ्गल पुगेपछि आफू आफूले मारेको शिकार एकै ठाउँमा ल्याई सँगसँगै वसेर खाने सर्त गरी आ-आफ्नो वाटो लागे । संयोगवश त्यसदिन वाघले

कुनै शिकार मार्न नसकेकाले रिक्त हात फर्क्यो । तर यता नरले भने गतिलो शिकार लिई आयो । पूर्व सर्त अनुसार शिकार बाँड्नुँड गरी खाए र घरमा समेत कोशेली लिएर गए । त्यस्तै अर्को दिन पनि वाघ र नर सँगसँगै शिकारमा निस्के र जङ्गल पुगेपछि पूर्व सर्तअनुसार आ-आफ्नो वाटो लागे । त्यस दिन पनि वाघले कुनै शिकार नलिइ आयो । तर नरले चाहिँ शिकार लिएर आएको हुनाले सोही शिकार लिएर आएको हुनाले सोही शिकार बाँड्नुँड खाए । यस्तै हुदैहुदै केही दिनहरू बित्तै गयो । एकदिन फेरी उनीहरू शिकार मा निस्के । उनीहरू जङ्गलतिर आ-आफ्नो वाटो लागे । नरले चाहिँ आफ्नो दाज्यू वाघ कत्तिको दयालु रहेछ भनी परिक्षण गर्न आफ्नै लुगाले वेरेर आफ्नै पुत्ला बनाई आफू चाहिँ मास्तिर लुकेर वस्यो । बाघ सदा भैँ नरले शिकार मारेर ल्याई हाल्छ किन दुःख गर्ने भनी दिनभरी सुतेर वेलुकी भोकाउँदै फर्क्यो । फर्कदा त नर पनि विना शिकार ठिङ्ग उभिएर पर्खिरहेको देखेर रिसले चुर भएर "यही हो आजको मेरो शिकार" भनी एकैफाकमा त्यस पुत्लामाथि भ्रम्टी लुठलाछ पार्न थाल्यो । दाज्यू बनाउंदो वाघको दया म माथि यत्ति नै रहेछ भन्ने बुझी नर ले पनि धनुकाँडको एकै तिरले वाघलाई बध गर्‍यो । त्यसपछि नर त्यस दिन एकलै घर फर्क्यो ।

सदा शिकारवाट सँगै आउने दाज्यूभाई आज किन नर मात्र एकलै आयो भनी नायमलाई खुलदुली लागी सोध्न थालिन । नरले पनि यथार्थ कुरा बताईदियो । आफ्नो सन्तानको माया सबैलाई हुने भएकाले नायम रुदै कराउँदै वाघ मारिएको ठाउँमा पुगिन । मरेको वाघलाई नायमले डोकोमा बोकेर ल्याइन र अलाप विलाप गर्दै मुदुम गाउन थालिन । मुदुम शक्तिले वाघ जीवित अवस्थामा फर्क्यो । पुरा होस फर्केपछि

वाघ डोकैसंग हाम फालेर भाग्यो। त्यसदिन देखि वाघ जङ्गल पस्यो र कहिल्यै घर फर्केर आएन। आजकल टाटेपाटे वाघहरू हुनाको कारण त्यही डोकाको छिन्नहरू हुन भन्ने किंवदन्ति दुमी किरात राईहरूमा रहेको पाइन्छ।

त्यस्तै एकदिन नायमले वर्षा (भालु) लाई आफ्नै टाउकोमा जुम्मा हेर्न लगाइन। जुम्मा हेर्दा हेर्दै नायम भुसुक्क निदाइन। भालुले पनि जत्ति जुम्मा पाउँछ त्यत्ति नै टिप्नै टोक्न थाल्यो। हुँदा हुँदा भालुको मनमा के लाग्न थाल्यो भने जुम्मा त यत्ति मिठो हुन्छ भने आमाको मासु भन्न कत्ति मीठो हुन्छ होला भनी कल्पना गर्न थाल्यो। यही भावावेशमा उसले तुरुन्त आफ्नी आमालाई मान्यो र खपाखप खान थाल्यो। त्यत्ति नै वेला नर शिकारवाट आईपुग्यो र आमा "खोई भनी" भालुलाई सोध्न थाल्यो। भालु भने हाँस्न थाल्यो। हाँस्दा मुखमा आमाको केश देखेर भालुलाई नरले यस्तरी पिटयोकि भालुको गिदी नै उछिट्टिएर गयो। भालु खोल्सै खोल्सा भाग्दै जाँदा एउटा पाहा (भ्यागुता जातको एक एम्फिविया) भेटाएकाले त्यसैको गिदी भिकेर लगायो। त्यसो भएको हुनाले भालुको दिमाग लाटो र पाहाको गिदी हुँदैन भन्ने भनाई पनि दुमीकिरात राईहरूमा रहेको पाइन्छ।

नायमको अर्को सन्तान शसुपु वानर हो। उ सबैभन्दा अल्ले र परजीवी थियो। तसर्थ काम गर्न जाँदा कोदालीको बिडमा अडेश लगाई वस्तथ्यो। यसरी वस्दा वस्दा एकदिन बिड खुस्किएर भिरवाट लडेर मर्न्यो। आजकलको वानरको पुच्छर त्यही कोदालीको बिडको प्रतीक हो भन्ने अर्को मिथक आम दुमीकिरात राईहरूमा सर्वत्र रहेको पाइन्छ। यसरी नरले वाघ, भालु सबैलाई तह लगाई अन्त्यमा कुकुरलाई चाहि साथै

लिई वसेकाले कुकुर आज पनि मानवको अभिन्न साथी भएको हो भन्ने भनाई पनि रहेको पाइन्छ।

### दुङ्गो:-

यसरी संसारमा जीव तथा वनस्पति र शीपहरू समेतको उत्पतिको कथा किरात राईहरूको थुतुरी वेदमा पाइन्छ। एक प्राग ऐतिहासिक उपहारको रूपमा किरातहरूले आफ्ना पूर्खाहरूवाट पाएको यो ठूलो ज्ञानको भण्डार हो। यही मिथकमा किरातहरू अडीएकाछन्। किरातहरू ब्रम्हाण्डका उपज हुन तसर्थ उनीहरू प्रकृतिका अनुयायी र प्रकृति प्रेमी छन् भनेर यस किम्बदन्तिले सिद्ध गरेको छ। वास्तविकता के हो? पत्तोलान्न वाकिं भए पनि आदिम पूर्खाहरूले समाज विकासको चरणलाई आफ्नो दृष्टिकोणवाट हेर्ने जुन पद्धती तथा सिद्धान्तको प्रतिपादन गरे त्यो अत्यन्त चिन्तनप्रधान, भावात्मक, कल्पनात्मक र धार्मिक छ। यो पौराणिक आख्यानको जन्म आजको हेन शताब्दीयौं अगाडिको हो। नौलाख किरात राईहरूमा भौगोलिक रूपमा रहनसहन लोली बोली फरक भएपनि एउटै आसयमा यस आख्यानलाई उनिहरूले मान्दै आएका छन्। पारु नायमलाई आफ्नो परम मातापिता ठान्नु, वृहस्पती शुक्रलाई पूज्नु वाघलाई आफ्नो दाजुभाई ठान्नु, (किरातहरूलाई "किरवा" भनेको पनि एक कारण यही हो) कुकुर दाइनीलाई धामीहरूले धार्मिक कार्यमा प्रयोग गर्नु तथा घरको दैलो माथि लठ्ठी बनाई राख्दा भूतप्रेत प्रवेश गर्न सक्तैन, लठ्ठी टेक्दा भूत प्रेत लाग्दैन र हाँकेको तकिको पुग्न भनी विश्वास गर्नु, धामीले द्याङ्गो वजाउने गजो वनाउनु वानरलाई वनदेवताको रूपमा पूज्नु, धामिलाई आदिम राजाहरूको अवतार ठान्नु, लाटोकोशेरो र कल्चुडालाई धामिको प्रतिकको रूपमा

लिनु तथा तिनीहरूको मासु नखानु, धरतिलाई परम माता तथा स्रष्टा ठानी साकेला, भूमे, नागोलुम, इंखुली आदिको पूजा गर्नु, भर्ला, तमर्के राईहरूले रोप्नुहुन भन्ने भनाईहरू सबै किरात राईहरूको धर्म, संस्कृति परम्परा र जीवन पद्धतीसंग जोडीएका तथ्यहरू हुन। यसै कारणले गर्दा सम्पूर्ण किरात राईहरू पारु नायनकै कथा व्यथाका सेरोफेरोमा घुमिरहेका छन्। किरात राईहरूको समुदाय भित्र एक उप समुदायको रूपमा रहेको दुमी किरातराईहरूले यही मिथकलाई आफ्नो वेद ठानेका छन्। यही मिथकसंग विल्कुल मेल खाने परम्परा आस्था र जीवन पद्धतिहरू किरात जगतमा सर्वत्र बाँचेको छ। र यही आस्था नै समग्र रूपमा किरातराईहरूको आस्था पनि हो। अझै पनि पारुवुको शीप बिनायो, मुर्चुङ्गा र मुचुङ्गाको खोललाई गाउंघरका छोरी चेलीहरूले चोलीको तुनामा भुण्ड्याई हाट वजार र मेला पात गर्दछन्। हाम्रो आमाहरूको गलामा अझै पनि चाविको भुत्ता संगै कुची (चाँदीको ढुङ्गीमा सुंगुर को जगर मैनद्वारा जमोटगरी बनाईएको एक बुद्धेदार पुरानो वुस) भुण्डिएको देखेका छौं। बांसको काईयो र थकेर्नाले लीखेटो लगाउने प्रचलन अध्यावधी छुँदैछ। बिनायो र मुर्चुङ्गाको धुनमा अझै पनि छारी चेलीहरू रमाउदै छन्। यीसवै कुराहरू पारु नायमको प्राग ईतिहासभित्र मिथक वनी समेटाएका छन्। अन्त्यमा के भन्न सकिन्छ भने किरात राईहरूको यो मिथक संसारमा मानवहरूको अस्तीत्व रहेसम्म यसको अस्तीत्व रही रहने छ। यसमा कुनै दुईमत छैन। मुची।

यो लेख तयार पार्दा स्व. भिमलसिंह मुरह राई र धनरूप सत्त्व राईको सक्रिय सहयोग प्राप्त भएको थियो।

## साफ गेम २०५६ की चर्चित खेलाडी स्वर्ण पदक विजेता जुनु राई संगको कुराकानी

खोटाङ्ग दिक्तेल, गा वि स सप्तेश्वर चिउरीखर्क कोत्रु निवासी पिता कर्णवहादुर दुमीलुप्पो राई र माता गणिता राईकी कोखबाट वि सं. २०३४ सालमा बिराटनगर - १७ मा जन्मनु भएकी नेपाल आमाकी होनहार सुपुत्री एवं हाम्रा प्यारो चेलीरानी जुनु राई (दुमी लुप्पो) ले खेल जगतबाट नेपालको नाम अन्तर्राष्ट्रिय जगतमा चम्काउन सफल भएको खबर नौलो अवश्य होइन । २०४७ सालमा बिराटनगरबाट कराते खेलबाट आफ्नो क्यारियर शुरु गर्नु भई जुनु राईले २०५६ सालमा काठमाडौंमा सम्पन्न साफ गेममा कुमुते करातेतर्फ ६० के जी तौलमा विभिन्न सात राष्ट्रका उच्च खेलाडीहरूसंग खरो प्रतिस्पर्धा गरी सेमी फाइनलमा श्रीलङ्काकी खेलाडी हर्सानी एवोय सिंघे र फाइनलमा भारतीय खेलाडी शिवानी कुलकर्नीलाई हराई स्वर्ण पदक हात पारी नेपाललाई अर्को एक उच्च गौरवमय स्थान दिलाउन सफल हुनु भएको थिए । त्यसपछि तत्कालिन श्री ५ युवराजाधिराज दीपेन्द्र वीर विक्रम शाहदेव सरकारको वाहुलीबाट राष्ट्रिय धुनको आवाजसंगै स्वर्ण पदक ग्रहण गर्नुहुँदा हामी खुसीले आत्म विभोर भएका थियौं । राष्ट्रको नाम तथा प्रतिष्ठालाई उचाईमा पुऱ्याए वापत हाम्रा चेली "जुनु" स्वर्गीय महाराजाधिराज श्री ५ वीरेन्द्र वीर विक्रम शाहदेव सरकारको वहुलीद्वारा "गोर्खा दक्षिणवाहु तेभ्रो" वाट विभुषित समेत भैसक्नु भएको छ । दुमीकिरात राईको परिवारमा एक नारीको रूपमा जन्मिएर राष्ट्रको इज्जत र गौरव बढाउन उहाँले गर्नु भएको अतुलनीय योगदानको उच्च मूल्याङ्कन गर्दै उहाँको आत्म सम्मान र गौरवको लागि ढिलै भएपनि हामी दुमीरदुहरूको तर्फबाट "ईसिलिम" मार्फत यो खुसीको खबर सम्पूर्ण महानुभावहरूमा

पुनः सम्प्रेषण गर्न पाउँदा हामीलाई अत्यन्त गौरव लागेको छ । समयको धेरै प्रतीक्षापछि २०५६ असोजको उत्तरार्धतिर बल्ल तल्ल संयोगले पत्र मार्फत गरिएको विचार आदान प्रदानको कोशेली पाठकहरूको लागि पस्केका छौं । प्रस्तुत छ उहाको भनाईहरू -

१. हाल के गर्दै हुनुहुन्छ ?

हाल बि बि एस मा अध्ययनरत रहदै आगामी आउने प्रतियोगिताहरूको लागि तयारी गर्दैछु । राष्ट्रिय खेलकुद परिषदमा सहायक प्रशिक्षकको रूपमा



करातेको ६० केजी तौल समूहमा स्वर्ण पदक प्राप्ति पश्चात प्रशन्न मुद्रामा रहेकी जुनु राई

समेत कार्यरत रहेकाले खेलाडीहरूलाई तालीम पनि प्रदान गर्दैछु ।

२. कराते खेलको शुरुवात कहिलेबाट गर्नुभएको हो ? र यसको प्रेरणा कोवाट प्राप्त गर्नु भयो वताईदिनु हुन्छकी ? २०४६ सालदेखी शुरुवात गरेकी हुँ । यस

खेलमा लाग्ने प्रेरणा विशेषगरी आमा बुबाबाट नै प्राप्त गरेकी हुँ ।

३. खेल र अध्ययनलाई एकैसाथ लैजान समय कसरी मिलाउनु भएको छ ?

खासगरी खेल र अध्ययनलाई एकैसाथ लैजान असाध्यै गाह्रो हुन्छ । कहिले प्रतियोगिताको बेलामा परिक्षा परिदिन्छ त कहिले परिक्षाको बेलामा प्रतियोगिता, र पनि कुनै एकमा सहभागी भएर अर्कोलाई छाड्दै साथ लागीरेको छु । Camping परेको बेला अध्ययन छोडे पनि साथीहरूले नोट दिएर छुटेको पढाई पुरा गर्न अत्यन्त मद्दत गर्नुभएको छ । यसरी साथीहरूको सहयोगले गर्दा मलाई धेरै सजिलो भएको छ ।

४. खेलहरू अन्य पनि धेरै छन तर तपाईंले करातेलाई नै रोज्नुको पछाडि केही कारणहरू छनकी ?

मैले खासगरी आत्मसुरक्षाको लागि करातेलाई रोजेको हुँ । तर तालीम लिदै जाँदा यस खेलप्रति रुची र लगाव बढ्दै गएकोले यसलाई एउटा career को रूपमा लिन पुग्यो ।

५. खेल जीवनमा प्रवेश गरेपछि खुसी र उपलब्धिको दिन कहिले प्राप्त भयो ? बताई दिनु हुन्छ की ?

खेलजीवनमा प्रशेव गरिसकेपछि मैले कति ठाउँमा सफलता हासिल गर्ने त कति ठाउँमा असफलता पनि । तर असफलतालाई कहिले पनि निरासाको रूपमा लिईन । असफलता नै सफलताको चिन्ह हो भन्ने ठानेर सफलतालाई पाउन निरन्तर लागिरेहँ । यही भावनाले मलाई सफलता प्राप्त गर्न अत्यन्त मद्दत पुऱ्यायो । खेल जीवनमा प्रवेश गरको





पदक प्राप्ति पश्चात प्रशन्न मुद्रामा रहेकी जुनू राई

करीव १० वर्ष पछि २०५६ सालमा काठमाडौंमा सम्पन्न साफ गेम्मा स्वर्ण पदक हाशिल गरेको दिन मेरो लागि सबभन्दा खुशी र उ उपलब्धिको दिन थियो ।

६. त्यसो भए २०५६ सालमा सम्पन्न साफ गेम्मा तपाईंले प्राप्त गर्नु भएको सफलताको श्रेय कसलाई दिनु हुन्छ ?

यो सफलताको श्रेय म मेरो आमा बुबा र मलाई तालीम दिनु हुने गुरुहरूलाई दिन्छु ।

७. नेपालमा खेलाडीहरूको भविष्य उज्ज्वल छैन भन्छन तपाईंको विचारमा कस्तो लाग्छ ?

२०५६ सालको साफमा प्राप्त भएको सफलता यतादेखि सरकाले खेलाडीहरूको आत्मोन्नतीको लागि ध्यान पुऱ्याएको देखेर खेलाडीहरूको भविष्य राम्रो हुदैछ जस्तो लाग्छ । तर नेपालको राजनीतिक स्थिति कहिले राम्रो हुन्छ त कहिले डामाडोल, जसले गर्दा राजनीतिज्ञहरू बढीमात्रमा राजनीतिक स्वार्थमा नै तल्लिन हुने देखिएकोले खेलकुदको विकासप्रति खास ध्यान नपुगेको जस्तो लाग्छ । यसले गर्दा खेलाडीहरूको भविष्य अन्यौलमा पर्न गइरहेको छ ।

८. सरकारको तर्फबाट तपाइलाई सम्मान गरिएको सबभन्दा ठूलो विभूषण के हो र यसलाई कसरी लिनु भएको छ ?

सरकारको तर्फबाट मलाई सम्मान गरिएको सबभन्दा ठूलो विभूषण स्व श्री ५ बडामहाराज धिराज वीरेन्द्र वीर विक्रम शाहदेव सरकारको बाहुलीबाट प्राप्त "गोरखा दक्षिणबाहु" - (तेश्रो) हो । यसलाई मैले एउटा ठूलो सम्मान र प्रेरणाको रूपमा हेरेकी छु । कहिलेकाहि मलाई खेलप्रति निराशा हुदाँ यहि "गोरखा दक्षिणबाहु" लाई हेर्छु र फेरी पहिले जस्तै जोश जाँगर पलाएर आउँछ ।

९. खेलबाट तपाईंलाई कत्तिको आत्मसन्तुष्टि मिलेको छ र यसको निरन्तरताको वारेमा कस्तो सोचाई राख्नु भएको छ ?

खेलबाट मलाई पूण आत्मसन्तुष्टि मिलेको छ । कुनै पनि काममा गहिरि एर लागेपछि त्यसमा सफलता प्राप्त गर्नु नै मुख्य लक्ष्य हुन जान्छ । त्यसैले खेलमा लागेर मैले प्राप्त गरेको सफलताहरूले मलाई पूर्ण सन्तुष्टि दिलाएको छ । खेल खेलेर होस् वा अरुलाई तालीम प्रदान गरेर यसलाई म दीर्घकालीन रूपमा निरन्तरता दिन चाहन्छु ।

१०. खेल जीवनवाट महिलाहरूको सशक्तिकरणमा कत्तिको टेवा पुग्दछ तपाईंको विचारमा केही प्रष्ट पारी दिनु हुन्छकी ?

कुनै पनि खेलमा लागेपछि प्रतियोगितामा भाग लिनु पर्ने हुन्छ यसले गर्दा नेपाल जस्तो पुरुष प्रधान देशमा जहाँ नारीहरू त्यति सशक्त हुदैन्न् उनीहरूलाई आफ्नो आत्मविश्वास बढाउन र आफ्नो पहिचान तथा ब्यक्तित्व बिकास गर्नमा धेरै मद्दत पुऱ्याउँछ । वातावरण र अवसर पाउने हो भने महिलाहरू पनि

पुरुष समान सशक्त हुन्छन भन्ने कुरा यही साफ खेलको उपलब्धिदेले पनि प्रमाणित गरीसकेको छ ।

११. आफ्नो पितापुर्खाको पुरानो जन्मथलो चिउरीखर्क कोत्रु गाउँतिरको प्रसङ्ग पनि त कहिलेकाही परिवारमा चल्दो हो नी हैन ?

हाम्रो परिवारमा हाम्रो पिता पुर्खाको बिषयलाई लिएर प्रसङ्ग चलिरन्छ । यसले गर्दा मलाई हाम्रो पिता पुर्खाको बारेमा पूर्ण जानकारी नभएपनि धेरथोर ज्ञान चाहिँ छ ।

१२. दुमीकिरात राई फन्सिकिम र यसले प्रकाशन गर्ने "ईसिलिम" भाषिक पत्रिकालाई तपाईंको सुभाषवहरू राखी दिनु हुन्छ की ?

आफ्नो जात, धर्म र मौलिकपनलाई अहिलेको परिबेशमा जहाँ धेरैजसोले भुलिसकेका छन् यसलाई निरन्तरता दिन सुरु गर्नु भएको "दुमी किराँत राई फन्सिकिम" र "ईसिलिम" भाषिक पत्रिकाले धेरै राम्रो काम गरिरहेको छ जस्तो मलाई लाग्छ । यसलाई जस्तोसुकै परिवेशमा पनि निरन्तरता दिइ रहनुपर्छ र यसै संस्था र पत्रिका मार्फत आफ्नो जाति इतिहास धर्म, संस्कृति र भाषालाई सुरक्षा गर्न जोडदार प्रयास गर्नु पर्छ । म पनि मेरो तर्फबाट हुन सक्ने सक्दो सहयोग गर्न प्रयासरत रहने छु । अन्त्यमा २०५८ सालको विजया दशमी र दिपावलीको सुखद उपलक्ष्यमा सम्पूर्ण दाज्यूभाई तथा दिदी बहिनीहरूमा हार्दिक मङ्गलमय शुभकामना तथा उत्तरोत्तर प्रगतिको कामना गर्दछु । धन्यवाद ।

प्रस्तोता

चतुरभक्त सत्तम राई र  
धौलवीर बालक्या राई

## दुमी वंशावलीमा पाँचवटा पाछाहरूको विवरण

### १. परिचय :

प्रिय पाठक वृन्द

दुमी किरात राईहरूको वंशावली विवरण प्रस्तुत गर्ने क्रममा "इसिलिम"को प्रथम अङ्कमा रङ्कासुको वंशावली प्रकाशित भइसकेको छ। यस पटकलाई सम्पादक मण्डलको सल्लाह वमोजिम रत्कु, हदी, सत्म मुरह र हलक्सु गरी जम्मा ५ पाछाको वंशावली विवरण प्रकाशित भई तपाइहरूको हातमा छ। यसलाई अध्ययन चिन्तन र विष्लेषण गरी आफ्नो पहिचान आफैले गर्न र कुनै छुटपुट, टुटफुट भएमा संपादक मण्डल तथा प्रस्तोतालाई लिखित सुझाव तथा जानकारी दिनु हुन अनुरोध छ। यस्तो रचनात्मक सुझाव तथा जानकारीबाट अभ्र हामीहरू सगोलीकरण र स्पष्ट हुनमा मद्दत पुग्नेछ। उक्त सुझाव र सल्लाहको लागि हार्दिक स्वागत छ।

### २. वंशावली निर्माणको पद्धति-

वंशावली विवरण टिपन गर्ने कार्य केही वर्ष अघिबाटै शुरु गरिएको थियो। प्रस्तुत वंशावली निर्माण गर्दा सम्बन्धित क्षेत्रहरूको अध्ययन भ्रमण, विज्ञ पूर्वाहरू र नक्षोहरूसंग प्रत्यक्ष भेटघाट, विभिन्न ठाउँमा कार्यकर्ताहरूसंग छलफल, केही वंशको पूर्वलिखित अल्प वंशावलीको अध्ययन, नुङ्कु तथा पुमानुको खोज र अध्ययन गरी निष्कर्ष निकाल्ने काम गरिएको छ। ति सम्पूर्ण सहयोगिहरूको विवरण पाछागतरूपमा नै प्रस्तुत गरिएको छ। प्रस्तुत वंशावली निर्माण गर्ने कार्यमा सहयोग गर्नु हुने सबै माहानुभावहरू धन्यवादको पात्र हुनुहुन्छ।  
दृष्टव्य : यसपटकको वंशावलीमा केही श्रोतदाताहरूको नामको पछाडि निजको पाछा र त्यसपछिको मुख्य उपपाछा

प्रमुखको नाम समेत केहिको जोडेर राखिएको छ। प्राय नाम एक अर्कासंग मिल्ने भएकाले चिन्न अण्ठयारो नपरोस भनी यसो गरिएको हो।

संकेताङ्क : १) जे = जेठा २) जे. जे = जेठीपट्टिको जेठा ३) मा = माहिलो ४) सा = साइलो ५) काई = काइलो ६) अ = अन्तरे ७) ज = जन्तरे ८) म = मन्तरे ९) सा. जे. = सानजेठा १०) मुङ् = मुडलान (परदेशी जसको जानकारी छैन। ११) नि. = निसन्तान (जै-जन्म नभएको वा सानैमा मरेको १२) व = वसोवास, वहादुर १३) शाखामात्र = छोरी मात्र जन्मेको १४) का. जे = कान्छीपट्टिको जेठा १५) प्र. = प्रसाद १६) कु. = कुमार १७) टू. का. = ठूलो कान्छा।

शुभ विजया दशमी तथा शुभ दिपावली २०५८ को सुखद उपलक्ष्यमा

सम्पूर्ण दाज्यू भाई तथा दिदी बहिनीहरूमा सु-स्वास्थ्य,

सुख-समृद्धि तथा उत्तरोत्तर प्रगतिको लागि हार्दिक

मंगलमय शुभ-कामना व्यक्त गर्दछौं।

(अध्यक्ष) तथा

(उपाध्यक्ष)

नेर्पा गा. वि. स. परिवार

## १. रत्कुको वंशावली

### वंशावलीका श्रोतहरू :

हरेपुको ३ भाई छोराहरूमध्ये रत्कु जेठो हो । प्रस्तुत वंशावलीमा रत्कुदेखि हालसम्म जम्मा एघाह (११) पुस्ताको वंशावली उल्लेख गरिएको छ । यो वंशावली निर्माण गर्दाका श्रोतहरू निम्न रहेका छन् -

क, नरवहादुर रत्कु शङ्खुराई, बाक्सला डाडागाउँ -

वेलायती भू. पू. सैनिकको रूपमा रहनु भएका निज राईले रत्कु तर्फ शङ्कुको वंश स्वर्गीय पिता कमानसिंह राईको सहयोगवाट छडछहाडदेखि रत्कु र त्यसभन्दा तल वर्तमान पुस्तासम्मको सम्मको वंशावली विवरण उपलब्ध गराउनु भएको हो । यस वाहेक उहाँले रत्कुको वंशमा निम्न पमानुमानहरू नुडकुको रूपमा रहेको पनि बताउनु भएको छ ।

१, तोदुसे तायालु = रत्कु

२, सिविसे, मालम, चादुम्से वाफुर्मु = शङ्खु

३, तोदुसे, हरेलु, खावापुम मद्रुमु = जसमान राई

४, छेकुसु, वाछेमु, चासुम्बु, नामुमु = श्रीमति जसमान

५, वाकुसे, बुलुकु, मोफुमु, रिलितु = कमानसिंह राई

६, याख्खामा, चासुम्बु, मद्रुमु, साम्सीवु = श्रीमति कमानसिंह

२, नरवहादुर, सन्तवहादुर, चन्द्रवहादुर र हर्कधन रत्कु नामखोर राई बाक्सला हायापु :-

किरात रिदुम हद्रुममा नक्षोका साथ लागी चाई गर्ने तायामी नरवहादुर, हाल खिष्ट विश्वासी भएपनि अधि रिदुम हद्रुमका तायामी सन्तवहादुर र अन्य द्वय व्यक्ति चन्द्रवहादुर र हर्कधनसंगको सामूहिक छलफलवाट बोखिलसिंहदेखि वर्तमान पुस्तासम्मको वंशावली निर्माण गरिएको हो । बोखिलसिंह भन्दा माथिको पुर्खा को

हो भन्ने वारेमा अनभिज्ञता रहेको र डाडागाउँवासी नरवहादुर रत्कु शङ्खु राईले दिएको वंशावलीमा नामखोरपट्टिको वंश उल्लेख नभएको तथ्यलाई विचार गरी नरवहादुर रत्कु नामखोर राईसँग यी दुई व्यक्तिको साइनो नाती वाजे परेको आधारवाट हायापुवासी रत्कुहरू नामखोरसँग जोडिएको ठहर लागेको छ ।

त्यसैगरी सन्तवहादुर राईको भनाईमा डाडागाउँ वासी रत्कुहरू कान्छी र हायापुले रत्कुहरू जेठीपट्टिको हो भन्ने पनि रहेको छ । अधि जेठीपट्टिको सन्तानले ज्यादा थिचोमिचो गरेपछि हायापु छोडेर अन्तै हिडेकोमा कुनै साँखे नामका व्यक्तिले आड भरोसा विई हालको डाडागाउँमा र खेको हो भन्ने उहाँको भनाइवाट रत्कुको दुई विवाह भएको पनि देखिन आउँछ । हायापुले रत्कुहरूले जन राईको नाम आफ्नो चुल्हामा बोलाए तापनि तालुकी जनराईको जग्गा भोग गरेकाले मात्र हो आफ्नै वंशभित्रको चाहिँ होइन भन्ने भनाई पनि रहेको छ ।

३, विर्खवहादुर रत्कु शङ्खु राई बाक्सला बरमेधारा-

डाडागाउतर्फ जन राई र आसमान पछिको वंशक्रम र हदीको चुल्हामा वस्ने चिउरीखर्कको विरमान र गोतिमे रत्कुहरूको पुर्खाहरू थाहा लाग्न नसकेको सन्दर्भमा विर्खवहादुरको भनाईमा ७० वर्ष अधि विरमानकी छोरी पन्दुमया वेरामी हुँदा खापकोरको लागि चुल्हा मान डाडागाउँ आएको र त्यससमय विर्खवहादुर ले वीरमानलाई वाजे साइनोवाट बोलाएको आधारवाट यी दुई वंशलाई जोडिएको हो ।

४, सखरमनी र मौलवहादुर विजुवा खालिङ राई, दशकते -

यी द्वय व्यक्तिको भनाइमा दशकते गाउँका हदीहरूले आफ्नो भाञ्जा गोतिमे रत्कु राईलाई धर्मपुत्र पाँले को

प्रस्तोता : चतुरभक्त सत्तम राई हो । तिनै गोतिमेको एक छोरा हुन विरमान् । यी गोतिमेहरूसँग मालपोत उठाएको पुरानो रसिदहरूको प्रमाणहरू पनि थियो भनी बताउनु हुन्छ ।

५, रत्त्वहादुर, पदमवहादुर र भुवानसिंह सत्तम रिडुवु राई चिउरी खर्क -

यी तीन व्यक्तिहरूले पनि वीरमान तर्फको वंशावली निर्माणमा सहयोग पुऱ्याउनु भएको छ । वीरमानको छोरी पन्दुमयाको जग्गा हालसम्म उहाँहरूवाट भोग चलन भैरहेकोले त्यसवारे उहाँहरू धेरथोर जानकारी राख्नुहुन्छ ।

६, राजवहादुर रत्कु राई, पाँचथर रबी र स्वर्गीय हस्तमान रत्कु नामखोर राई बाक्सला माकपालीडाडा-

साधु धर्ममा आस्था राख्ने राजवहादुर रत्कु राईको भनाई अनुसार रत्कुहरू चफ्लेटी गाउँवाट रबी गएका हुन । २०५४ सालमा उहाँकै निवास रबीमा भेटभई कुरो हुँदा लेकाली गोठवाट डम्बर सिंह र भ्रगर सिंह भागेर रविकर्ण रङ्गासु संग रवि पुगेका हुन । उनीहरूका जेठा दाजू अम्बर सिंह चाहिँ जीतपुर पुगेकाछन् । रवि कर्ण आफ्नै भतिजीसँग हाडनातामा वात लाग्ने परिस्थिति आएपछि डाँडा काटने शुर गरी डम्बर सिंह र भ्रङ्गरसिंह लाई समेत साथलिई हिँडेका थिए । पछि वाटोमा रवि कर्णले उक्त केटीलाई डम्बरसिंह संग विवाह गराई दिए । डम्बर सिंह तर्फ साखामात्र छन् । भ्रङ्गरसिंह तर्फ हालसम्म रविमा ६ पुस्तामा वंशक्रम विकास भएको छ । यि वंशहरू कोसँग जोडीन्छन् भन्ने कुरा प्रष्ट छैन । तथापि स्व. हस्तमान रत्कुको भनाईमा आसजीतको छोरा वुद्धे जेठी पट्टिको जेठा दलविर माईला र माकाविर कान्छा भनी उल्लेख भएको तर कान्छी पट्टिको सन्तानहरू उल्लेख नभएकाले संभवत पाँचथर रवि खेसाडमा वस्ने रत्कुहरू उनै आसजीतको छोराहरू हुनु पर्दछ भन्ने अटकल यो प्रस्तोताको रहेको छ ।



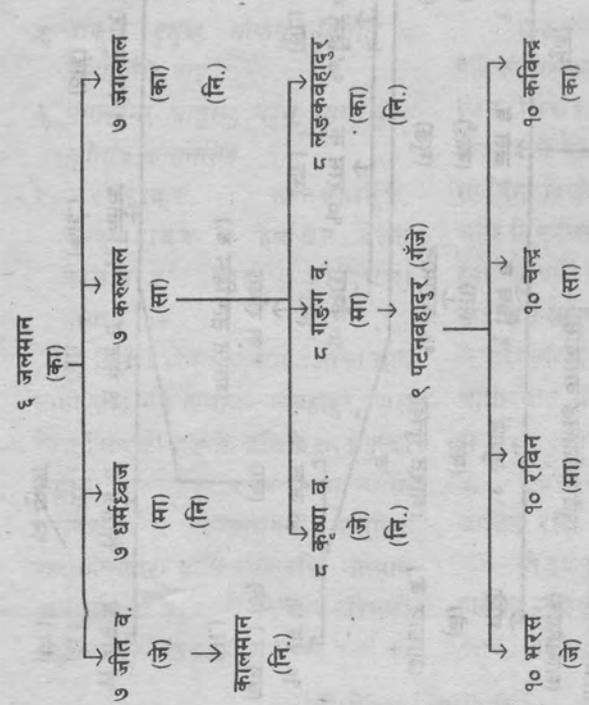
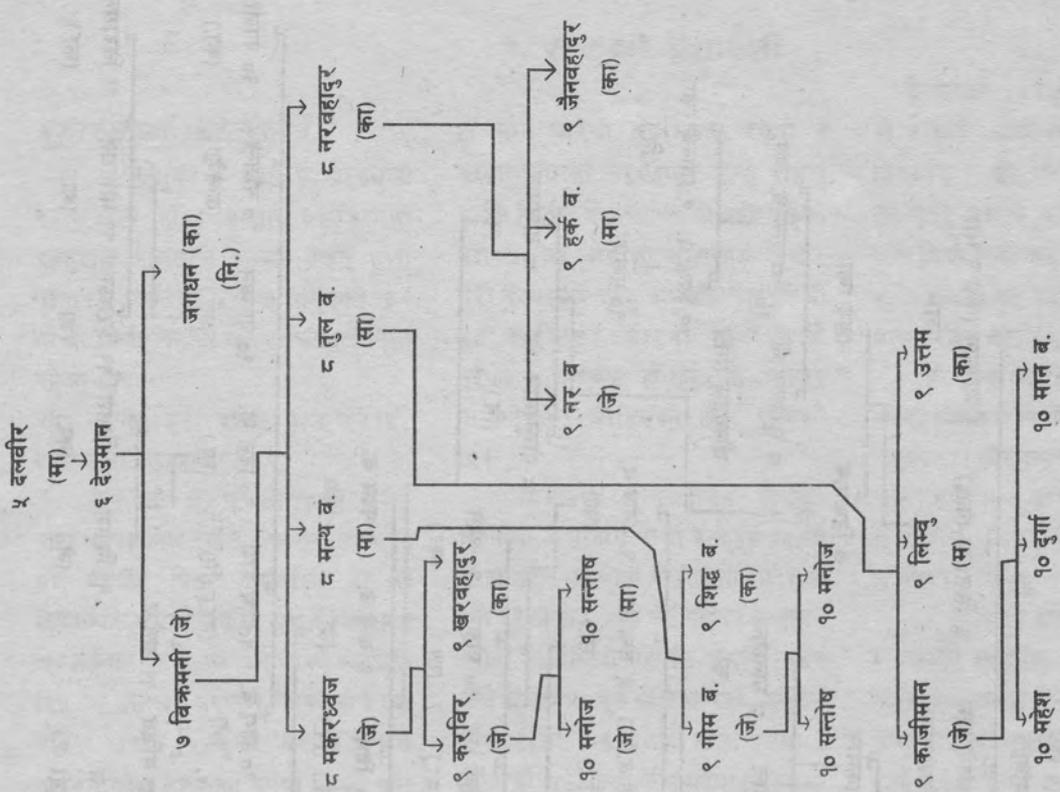

शुभ विजया दशमी तथा शुभ दिपावली २०५८ को सुखद उपलक्ष्यमा सम्पूर्ण दाज्यू भाई तथा दिदी बहिनीहरुमा सु-स्वास्थ्य, सुख-समृद्धि तथा उत्तरोत्तर प्रगतिको लागि हार्दिक मंगलमय शुभ-कामना व्यक्त गर्दछौं ।

दियेन्द्रकुमार राई (अध्यक्ष) तथा  
 उम्वरवहादुर गुरुङ (उपाध्यक्ष)  
 गा.वि.स. परिवार वाक्सला



## कविता

दुमीको "हाम्रो गाउँ"

हिमाल भक्त दुमी (दुम)  
कक्षा १२,  
पृथ्वी उ.मा.वि. वाक्सिला

खोटाङको सप्तेश्वरमा चल्नेछी छ गाँऊ ।  
संगम स्थल माफ्र किरात रह्यो यसको नाउ ॥  
घरको उत्तरतिर हरियाली बन ।  
बेंसीतिर खेत वारी त्यही हाम्रो मन ॥  
रानी बनको शिरमा छ शुन्चर गढी डाँडा ।  
वारि-पट्टि रूपाकोट वारी बाहने डाँडा ॥  
गढीको पश्चिमतिर दुई खोलाको दोभान  
पूर्व पट्टि हिले, फलाटे चिलिम दुझको जवान ।  
गढिको दायो-वायो रावा ताप खोला !  
दुध कोशी सौ भेटने तिनको रहर होला ॥  
भीर पहरा सालधारी छेकेको सप्तेश्वरको ठाउँ ।  
सुन्दरताले परिपूर्ण चल्नेछी गाऊ ॥  
एकै भाषा एकै थरी केन्द्र वाक्सिला बजार  
दुमी भाषा तोप हुनाले हुन्छौ हामी दोधार ॥  
आजैदेखि युवाहरु एक जुट होऔं !  
हाम्रो भाषा हाम्रो भेष सवैले जोगाउँ ॥

ॐ ॐ ॐ

पाँचथर रबीको रत्कु राईहरुको वंशावली  
रावाखोला चल्नेछीवाट जाने पहिलो बाजेहरु

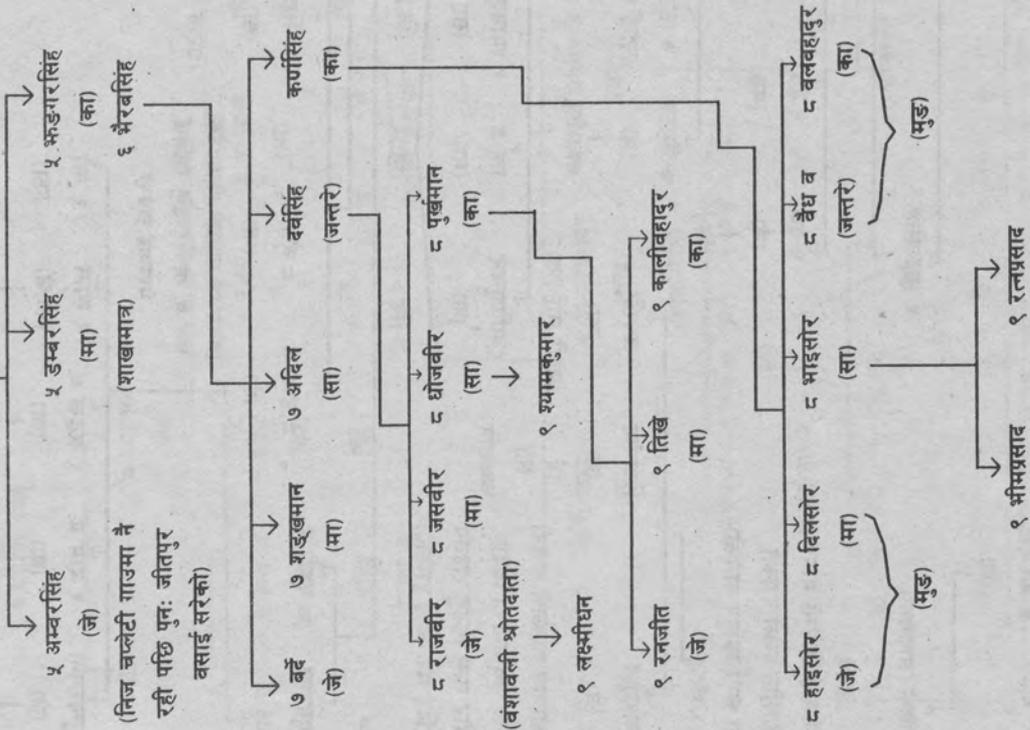







५ बगालसिंह

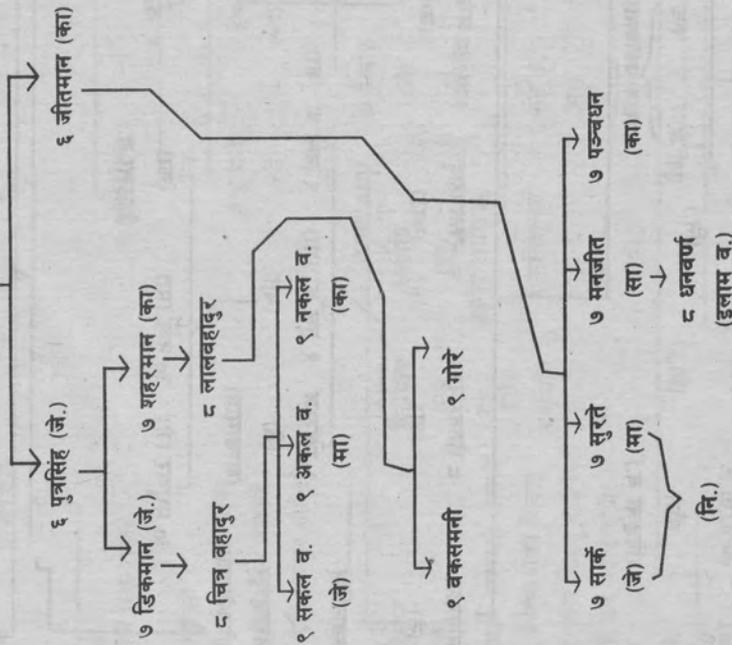

शुभ विजया दशमी तथा शुभ दिपावली २०५८ को सुखद  
उपलक्ष्यना सम्पूर्ण दाज्यू माई तथा दिदी वहिनीहरुना  
सु-स्वास्थ्य, सुख-समृद्धि तथा उत्तरोत्तर प्रगतिको लागि  
हादिक मंगलमय शुभ-कामना व्यक्त गर्दछौ ।

अध्यक्ष तथा उपाध्यक्ष  
स्वर्गी ग.वि.स. परिवार

## सायरी

प्रेम कुमार राई  
सप्टेम्बर - ३, सप्ला



दुकुदुकी मार्फत भनी देउ तिमी  
कसैलाई पनि रोदन मन पर्दैन  
प्रेमप्रती भनी देऊ तिमी  
कसैलाई पनि विछोड मन पर्दैन  
रोएको मात्र नसुन तिमी  
कसैलाई खाई बस्छौं भने  
स्वार्थको सागरमा जाँउ तिमी  
आँसुको मूव्य बुझ्दैनौं भने ।

## चुटकीला

वीस बर्षीय हकै :- (डक्टर सायव कहाँ गएर)  
“नमस्कार डक्टर साब-मेरो पेटको रोग छ  
एक्स-रे लिन कति खर्च लाग्छ ?”  
डक्टर सायव :- र ५.०० पाँच सय मात्र ।”  
उसो भए र १,००० को राम्रो दुईसरे  
गरी दिनेछ ।

## २. हदीको वंशावली

### वंशावलीका श्रोतहरू :

हरेपुको महिलो छोरो हदीको सगोल वंशावली निर्माणमा निम्न श्रोतदाताहरूले महत्त्वपूर्ण योगदान गर्नु भएकोले त्यसको संक्षिप्त चर्चा यसमा गरिएको छ -

१. तेजवहादुर सत्तम रदडकु राई डुडडुड र रणवहादुर हदी फरवु राई खोक्पादेल - निज द्वय राईले हदी फरवु तर्फको छोटो वंशावली प्रस्तोतालाई २०५१ सालमा एक पत्रद्वारा अवगत गराउनु भएको थियो । उक्त वंशावलीमा फरवु तर्फका वंशावली उल्लेख गरी लुमा राईको छोरा तालादेश (तालादेश) र उर्मावोली उल्लेख गरी रणवहादुरको आफ्नो वंश उमोवोली पट्टिबाट छुटेको भनिएको छ । साथै त्यस पत्रमा मदुह वाजेको पालामा तितेखोलाको अधिकार पाएको पनि उल्लेख छ ।
२. दानवहादुर, अम्बरवहादुर, टिकाविर र टिकामनी हदी लाखाहा राई वाक्सिला इल्कुम - वाक्सिला हल्कुम तर्फको राहुतेम वलिधन हुँदै जगाजोर तर्फको समग्र वंशावली उहाँहरूको सामूहिक प्रयासको प्रतिफल हो । प्रस्तोताले धेरै पटक उहाँहरूसँग व्यक्तिगत र सामूहिक छलफल गरी वंशावलीलाई निखार पन ल्याउने प्रयास गरेको छ ।
३. जसवहादुर, स्वर्गीय मकरवहादुर, वीरमनी, दानवहादुर, र किशोर हदी लाखाहा राई वाक्सिला दशकते :- दशकते गाउँतर्फको सम्पूर्ण वंशावली लेखाउने कार्य जसवहादुर राईबाट भएको र वीरमनी राई समेतले आफ्ना स्वर्गीय पिता सवतलाल राईले लखिराखेको छुड्छुहाडदेखि दलमानसम्मको एक हागाको वंशावली उपलब्ध गराउनु भएकोमा स्व मकरवहादुर र पछि दानवहादुर र किशोर हदी समेतको छलफलबाट

उहाँहरू तर्फको वंशावली निर्माण गरिएको हो ।

४. मनवहादुर हदी फरवु राई खोक्पादेल र नक्षी अष्टवहादुर हदी फरवु राई सप्तेश्वर पोकलु - लगभग चालीसवर्ष अघि स्वर्गीय दलिमान हदीले लेखीराखेको उहाहस्तर्फको एक हाँगाको वंशावली मानवहादुर हदीबाट प्राप्त भएको थियो । त्यस्तै नागीरे नक्षी अष्टवहादुर हदी जसले न्वागी गर्दा हरेक पटक नुड्कुको वाचन गर्नु पर्छ उहावाट लुमा राईको छोरा तालादेश र उर्मावोली हुन भनी आफ्नो वंश तालादेश पट्टिको भनी वताउनु भएको छ ।
५. सोस्तमन हदी फरवु राई सप्ल - तालादेशको धेरै छोराहरूमध्ये साखामदे एक हुन भन्ने रहस्य उहाँवाटै खुलेको हो । उहाँको छोरा हर्कराज र अडराज समेतको सहयोगमा साखामदेपट्टिको सम्पूर्ण वंशावली बनाइएको हो ।
६. मनवहादुर हदी राई थानागाउँ - उनको पैत्रिक वंश जानकारी विहिन रहेको भएपनि वाक्सिला गैरीगाउँको दडखर, चरिलाल खालसँगै नजिक रहेको भन्ने बनाईवाट यही वंशसँग उहाँको वंश जोडी वंशावली बनाइएको छ ।

७. अशोक हदी राई पाचथर, ओलने गा.वि.स. - ९ ओलने गा.वि.स. मा रहेका हदीहरू हर्कवडा नामका व्यक्ति वास्पानीवाट गई वसेको तथ्य २०५४ सालमा प्रस्तोताले त्यस क्षेत्रको वंशावली संकलन गर्न जाँदा थाहा पाएको हो । हर्कवडा कस्का छोरा हुन भन्ने कुरा थाहा छैन तर सोस्तमान हदीको भनाइमा अघि उहाको वाजे सेर मानका दाज्यू जेठा विन्द्रे मावली गाउँ वास्पानीवाट मुड्लान हिडेको आजसम्म फर्की नआएको भन्ने कथनले उनै विन्द्र, हर्कवडाको नामले त्यस ठाउँमा रहेको बुझिन्छ । हालको पुस्तावलीको गणनाले पनि सोस्तमन हदीसँग मेलाने देखिएकोले हर्कवडाको वंश सोस्तमानवंशसँग जोडेर बनाइएको छ ।
८. तित्रवहादुर र कुविरधन हदी लाखाहा राई वाक्सिला गैरीगाउँ वाक्सिला गैरीगाउँवासी हदीहरूका वंश केलाउने क्रममा जगाजोरको भाई नरवीर तर्फको सम्पूर्ण वंशावली बनाएरै प्रस्तोतालाई सहयोग गर्नु भएको छ । उहाँहरूको भनाइमा जगाजोर र नरवीर छुट्टिएको ७ पुस्ता पुगीसकेको हुनाले अब किरात धर्म अनुसार विवाह गर्न छुट्ट भएकाले गैरीगाउँ र हालकमवीच कुटुम्ब समेत कायम भैसकेको छ ।

शुभ विजया दशमी तथा शुभ दिपावली २०५८ को सुखद उपलक्ष्यमा सम्पूर्ण दाज्यू भाई तथा दिदी बहिनीहरूमा सु-स्वास्थ्य, सुख-समृद्धि तथा उत्तरोत्तर प्रगतिको लागि हार्दिक मंगलमय शुभ-कामना व्यक्त गर्दछौं ।

नारायण जोषी (अध्यक्ष) तथा  
गा. वि. स. परिवार  
दिक्तेल







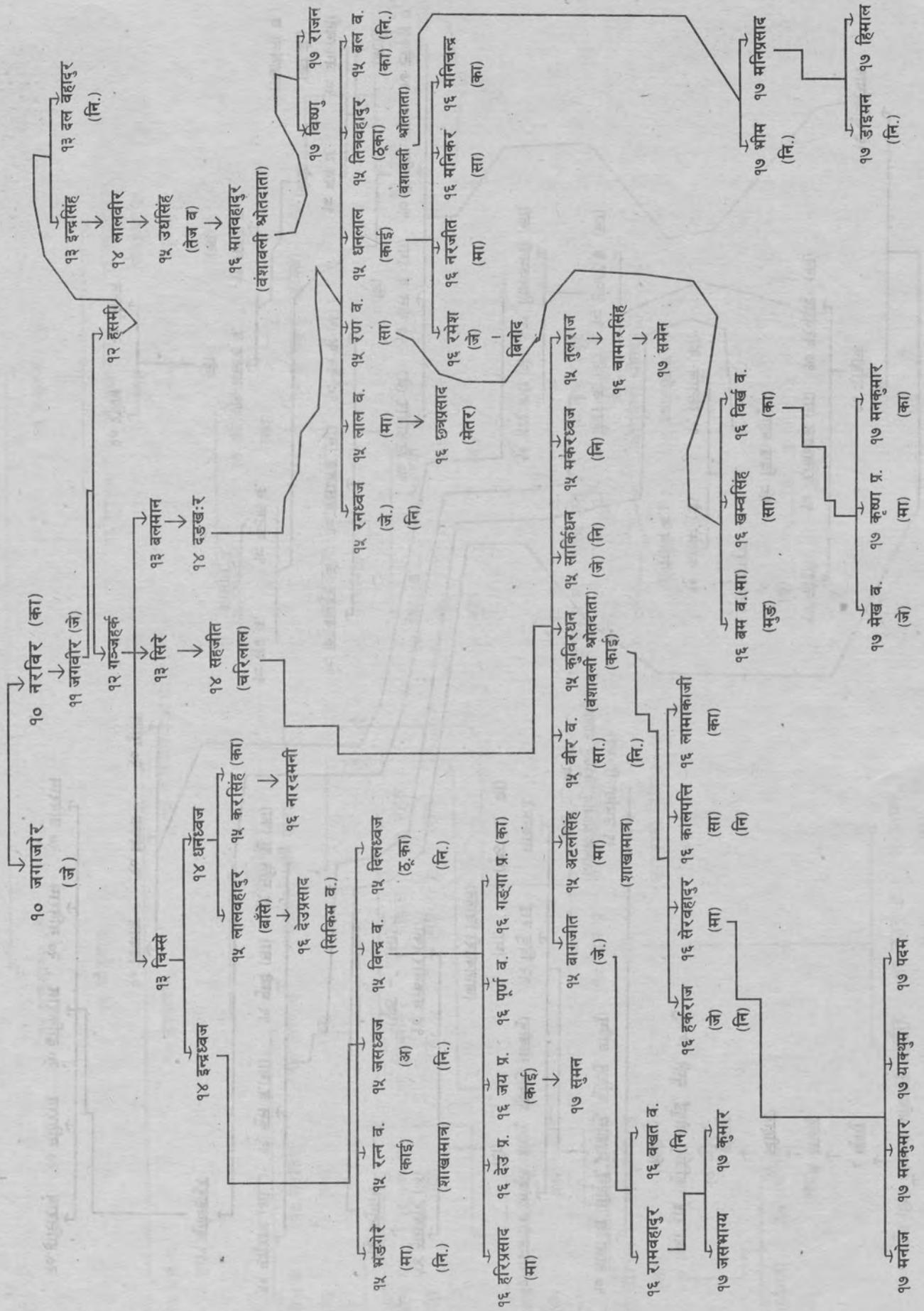

३ फरबु

४ मधुर् (तिने खोलाको अधिकार पाएको)

- ५ खुम्सु
- ६ हाछाहु
- ७ र्द्रीहाङ
- ८ इतिबु

९ लुमा राई (कुविलु, मोपुई, मुछी, रिल्छु, वितिमु)

१० तालादेश (तोदुसे, म्पुक्रोमु, कुविलु, वापैमु)

११ उमावोली (का)  
(सिविसे मोओमु, कुविलु मोलोमु)  
(पुछ ..... मा हेर्नु)

१२ गञ्जवीर (तोदुसे, होछेमु, कुविलु मोओमु)

साखामदे  
(पुछ ..... मा)

(जानकारी विहिन)

१४ हस्तवीर (जे)

१४ भक्तवीर (का)

(पुछ - ....मा)

१५ चतुमान

१९ परुराम (जे)

१९ कुल व. (मा)

१९ युम्बे (सा)

१९ मनि कु (का)

१९ सूर्यवहादुर

२० विकास

२० दिपक

२० युवक

२० हातिराम

२० मतिराम

२० ढाकिराम

२० मनिराम

२० धनिराम

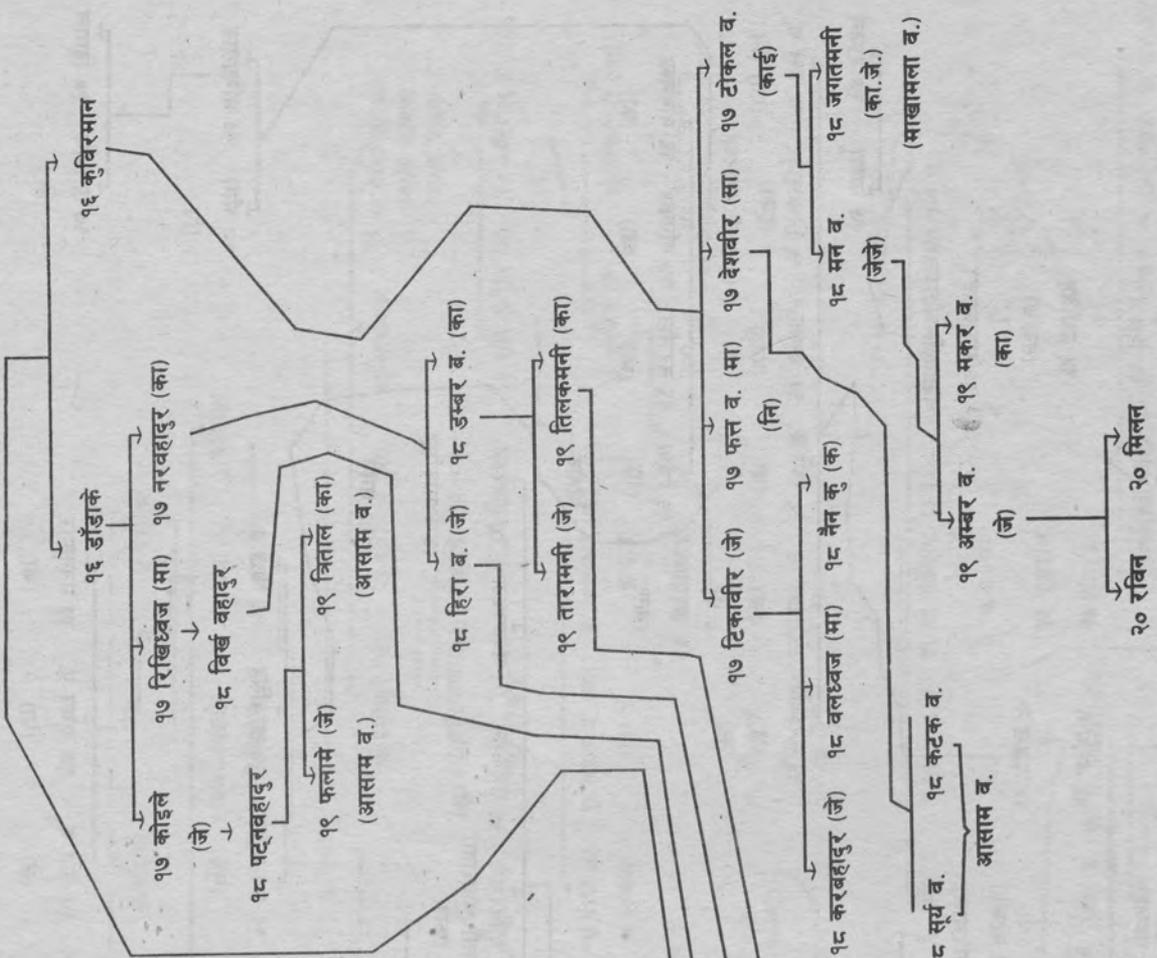





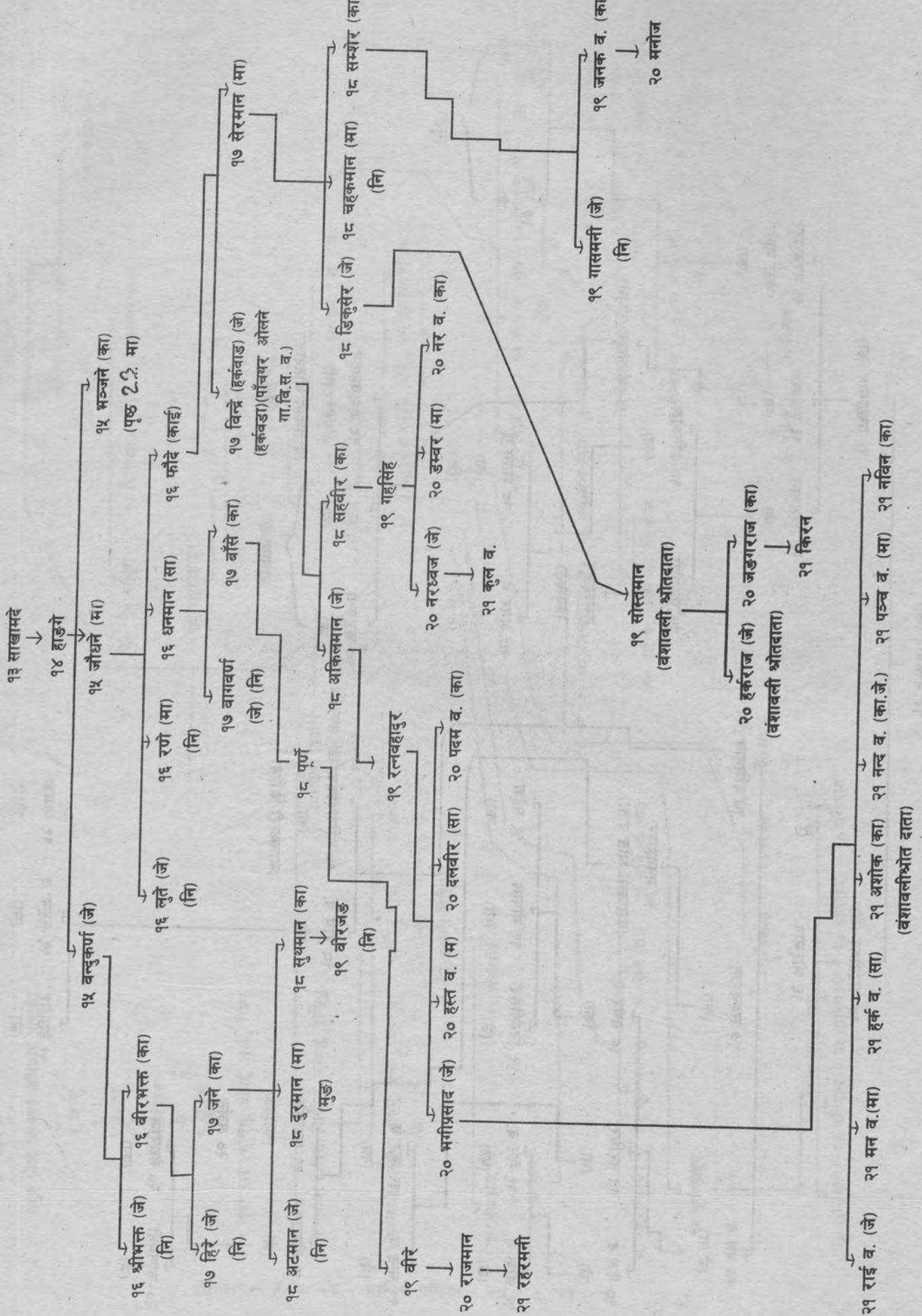

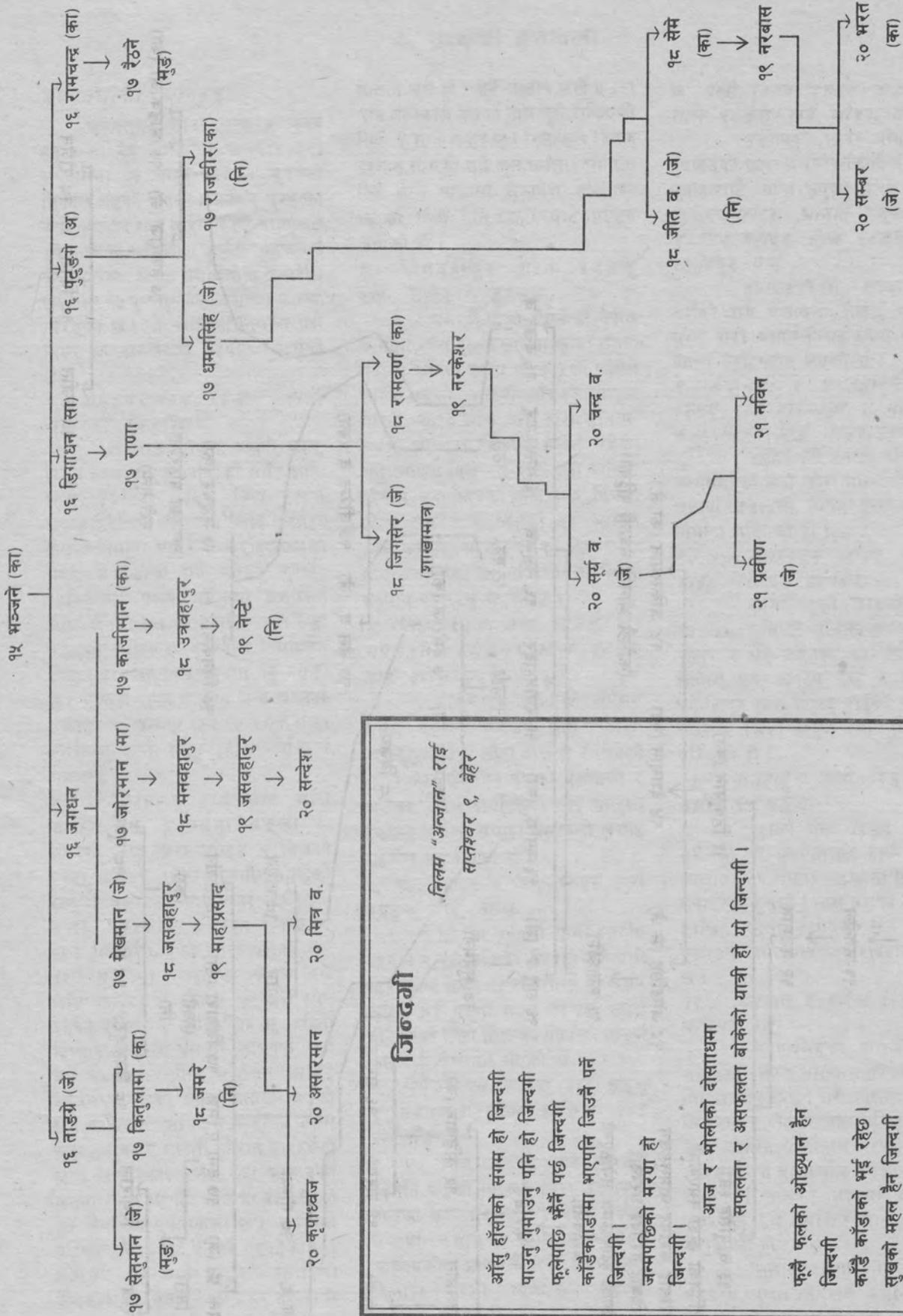

## जिन्दगी

निलम "अन्जान" राई  
सप्टेम्बर ९, बेहेरे

आँसु हाँसोको संगम हो जिन्दगी  
पाउनु गुमाउनु पनि हो जिन्दगी  
फूलेपछि झैँ पछ जिन्दगी  
काँडेकाडामा भएपनि जिउने पर्ने  
जिन्दगी ।  
जन्मपछिको मरण हो  
जिन्दगी ।

आज र भोलीको दोसाधमा

सफलता र असफलता बोकेको यात्री हो यो जिन्दगी ।

फूलै फूलको ओछ्यान हैन  
जिन्दगी

काँडे काँडाको भूँई रहेछ ।

सुखको महल हैन जिन्दगी

कडा चुनौतीको सङघर्ष रहेछ ।



### 3. सत्मको वंशावली

#### वंशावलीका श्रोतहरू :

चक्रसुको छोरा सत्म र मुरह हुनु । यी दुई व्यक्तिको नामवाट दुमी समुदायमा दुई पाछा सत्म र मुरहको विकास भएको पाइन्छ । सत्म र मुरह को चाहिं जेष्ठ हुन भन्ने वारेमा स्पष्ट नभएकाले दुवै पाछाका अधिकांश पुर्खाहरू आफूलाई जेष्ठ ठान्छन् । प्रस्तुत वंशावलीमा सत्मदेखि हालसम्म १३ पुस्तासम्मको वंशक्रम उल्लेख गरिएको छ । यो वंशावली निर्माण गर्दा निम्न श्रोतदाताहरूको सहयोग लिइएको छ ।

१, धनरूप सत्म रिड्डु राई, सप्तेश्वर चिजरीखर्क -

किरात इतिहास, कहानो, मुदुम, रिदुम हदुम र दुमी भाषाको समेत ज्ञाता भू.पू. ब्रिटिश सैनिक निज राईले खम्बुहाडदेखिकै वंशावली बताई पाछाहरू कसरी निर्माण भए भन्ने कुराहरूसम्मको समग्र लेखाजोखा गर्नु भएको कुराहरू "इसिलिम" प्रथम अङ्कमा प्रकाशित भैसकेका छ । यस पटक पनि उहाँले सत्म पाछाको अधिकांश वंशावली निर्माणमा प्रस्तोतालाई तनमनले सहयोग गर्नु भएको छ । आफ्नो पाछा लगायत अन्य पाछाहरू समेतको वंशावलीमा ज्ञान राख्ने एक सचेत व्यक्तिको रूपमा समेत उहाँको व्यक्तित्व झल्कन्छ ।

२, रहरमान र रामप्रसाद सत्म जसहड राई बाक्सिला अड्खा :- सत्मको जेठा छोरा जसहड र निजको छोरा जस र छोरी जुङगीमा पट्टिको सम्पूर्ण वंशावली निर्माणमा उहाँहरूको ठूलो सहयोग प्राप्त भएको छ । हाल जसहडको छोरा पट्टिको वंश दशौं पुस्तामा आइपुग्दा केवल वर्मे (भीमवहादुर) र उनका चेनीहरू मात्र रहेको देखिन्छ । वर्मेको सहावर वहिनी दिर्घसरा राईसँग यसवारे सोधपुछ गर्दा वर्मे २०२२ सालतिर मुडलान भासिई आजसम्म वेखवर भएको बताउनु भएको छ । सखिबन्त, भगिवन्त खुर्जिसिंह जस्ता ठूला तालुकी र साहसी किरात राईहरूको जन्म लामदिजा क्षेत्रमा यही जसहडको वंशमा रहेको भएपनि आज यो वंश लोपहुने हुने स्थितिमा पुगीसकेको छ । जुङगीमा पट्टिको सन्तान भने फैलिदै गइरहेको छ । तायामी रहरमान राईको भनाइमा जुङगीमाको विवाह निकै उमेर ढल्केपछि कुलुडवाट आउने रिसहड भई जन्मेको

सन्तान चुसें हो । धेरै सन्तान मरी एउटा मात्र बाचेकोले उसको नाम चुसें राखिएको थियो रे भन्ने भनाई छ । रिसहडले विवाह पश्चात सत्मका सबै कुल धर्मलाई मान्यता दिई सत्म पाछामा समावेश सम्मिलन भएको तथ्य पनि उहाँहरूवाटै प्रष्टिन आएको हो ।

३, रामवहादुर सत्म, रदङकु राई, सप्तेश्वर डुङडुङ :-

उमेरले पाको भैसकेको नेपाल आर्मीमा रहेदा २००७ सालमा नूनको सोभो गर्नको कारण राणा सरकारको पक्षमा लागी लडेको, मारुनी नाँचको प्रख्यात मादले, २०१८ साल अघि छोरा डाडाँमा स्कूल खोलिंदा शिक्षक समेत रहेको अनुभवशिद्ध निज राईले सत्मको माहिलो छोरो रदङकु, निजको छोरा वेले, निजको छोरा हुसादेउ र निजको दुई भ्रमिति मध्ये कान्छी (भदौनी) पट्टिको जेठा छोरा सानध्वजतर्फको सम्पूर्ण वंशावली लेखाई सहयोग पुऱ्याउनु भएको छ ।

४, सिङ्गलभक्त सत्म रदङकु राई चपलेटी र अकवर सत्म रदङकु राई दारेगौडा :-

गा.वि.स. अध्यक्षको अनुभव समेत संगाली सकेका सिङ्गलभक्त राईले हुसादेउको छोरा वीरवल र निजको छोरा जेठा दीर्घसिंह तर्फको वंशावली र अकवर राईले दीर्घसिंहको भाई माहिलो हर्कसिंह तर्फको सम्पूर्ण वंशावली लेखाई सहयोग गर्नु भएको हो ।

५, जगतवहादुर र अमृतवहादुर सत्म रदङकु राई, सप्तल :-

प्रख्यात कुविमी धामी स्वर्गीय दहमान राईले उतिखेर किरात वंशावली टिपी राख भन्दा पटककै वास्ता नगर्ने तर अहिले धेरै पछुतो मान्ने यी द्वय राईले वीरबलको छोरा सिङ्गावर्णतर्फको सम्पूर्ण वंशावली लेखाउनु भएको हो ।

६, दिपेश सत्म रदङकु राई लड्खु र प्रश्नजङ् सत्म रदङकु राई दारेगौडा :-

निज राईहरूले हुसादेउको जेठी श्रीमति पट्टिको माहिलो छोरा उडगेप र निजको कान्छा छोरा उक्तमवर तर्फको सम्पूर्ण वंशावली टिपाउन लगायत आवश्यकीय छलफल गरी, समस्यालाई किनारा लगाउने कार्यमा समेत सहयोग पुऱ्याउनु भएको छ ।

७, नक्षो दिलवहादुर र चन्द्रवहादुर सत्म रदङकु राई खोकपादेन -

उडगेपको छोरा वागदल र हुसादेउको छोरा वलजोरतर्फको वंशावली उहाँहरूवाटै प्राप्त भएको हो ।

८, दर्जवहादुर, भ्रमिति लड्कवहादुर र टिकावहादुर सत्म रदङकु राई सप्तेश्वर यादु -

हुसादेउको छोरा शाखा मजीत तर्फको सबै वंशावली लेखाई छलफल समेत गरी वंशावलीलाई स्पष्ट बनाउने प्रयास उहाँहरूवाट भएको छ ।

९, टेकमनी र सनवहादुर सत्म रिड्डु राई दारेगौडा र मोतिचन्द्र सत्य रिड्डु राई चिजरीखर्क -

उहाँहरू तीनै जनाको सहयोगवाट कायासिंहको जेठा छोरा मोहनसिंहतर्फको सम्पूर्ण वंशावली विषय छलफल गरी निर्माण गरिएको हो ।

१०, प्रेमवहादुर सत्म रिड्डु राई, कुभिण्डे हाँचेका -

कायासिंहको काइलो छोरो कालधर कुविण्डे हाँचेकामा वसोवास रहेको र धेरै वर्षसम्म वंश विछोड रहेकोमा पुनः धनरूप राई र सत्म र प्रमेवहादुर सत्म रिड्डु राईको प्रयासमा कालधर तर्फको सम्पूर्ण वंशावली निर्माण गरिएको हो ।

११, रणवहादुर सत्म रिड्डु राई वाक्सिला अड्खा -

धनरूप सत्म रिड्डु राईवाट सधैँजसो यो प्रस्तोतालाई हाम्रो सन्तान कालुसिंह (कालधन) अड्खामा छन भनेर सुनाईरहनु हुन्थ्यो । त्यस वंशको यसपटक लिखित रूपमा वंशावली दिई सहयोग पुऱ्याउने कार्य रणवहादुर राईवाट भएको छ ।

१२, दिलमान र गजेन्द्र रिड्डु राई पाँचथर रबी -

कायासिंहको कान्छो छोरा भक्तुकर्ण रबीगड वसोवास गरेको ६ पुस्ता वितिसकेको रहेछ । धेरै वर्षसम्म वंशक्रम चिनजान र भेटघाटवाट वञ्चित रहेको उक्त वंशसँग प्रस्तोताले २०५४ सालमा रबी वजारमा साक्षात्कार गर्ने मौका पाउँदा भक्तुकर्ण तर्फको सम्पूर्ण वंशावली उपरोक्त द्वय व्यक्तित्ववाट उपलब्ध गराइएको हो ।

सत्मको वंशावली निर्माणमा सहयोग पुऱ्याउने सबै महानुभावहरू धन्यवादका पात्र हुनु हुन्छ ।

## जिन्दगी

सगिता राई

कक्षा : १०

पृथ्वी उ.मा.वि. वाक्सिला

कहिले काही यथार्थतामा

आइपुग्दा सफल

हुन्छ जिन्दगी

कुनै बेला निरासाको

भुमरीमा फस्न

पुग्छ जिन्दगी !!!

हावा बतासले उडाइ

लान्छे जिन्दगी

सुखमा हजारौ मानिस

भेटिन्छ भने

दुखमा आफू बाहेक

कोही भेटिन्न

यस्तै रहेछ जिन्दगी !!!

शहरका मान्छेहरू

गाउँले देखेर

पाखे भन्दै हाँस्छन्

मानिस जन्मेर

खुशी गर्न निषेध भएको

कस्तो यो जिन्दगी !!!

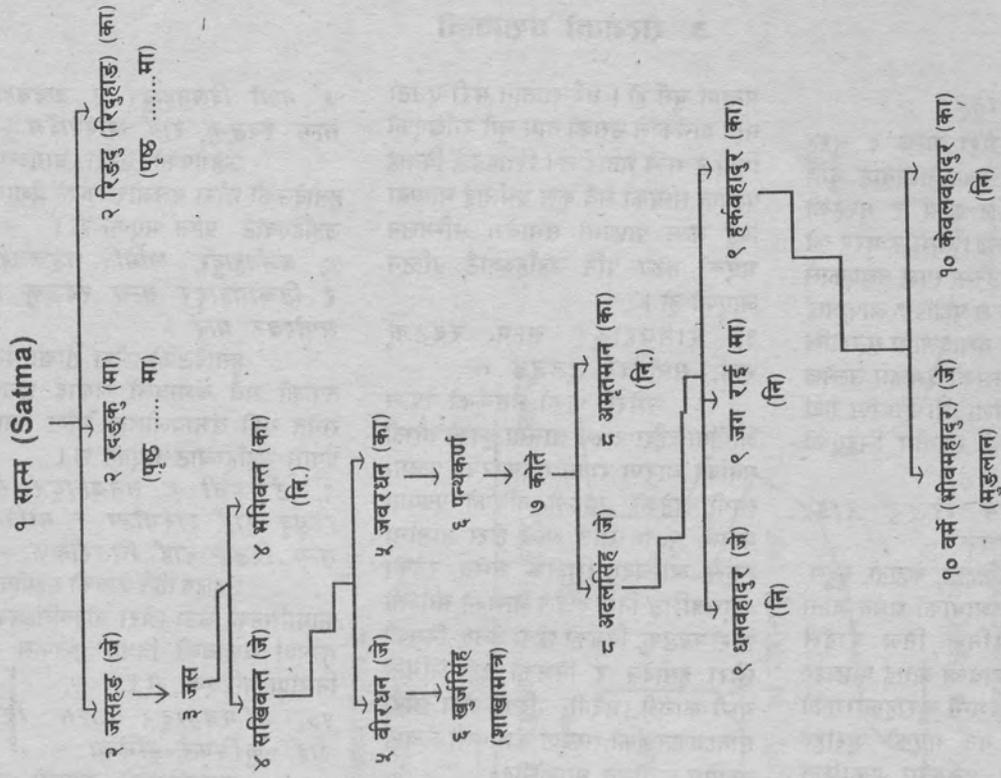



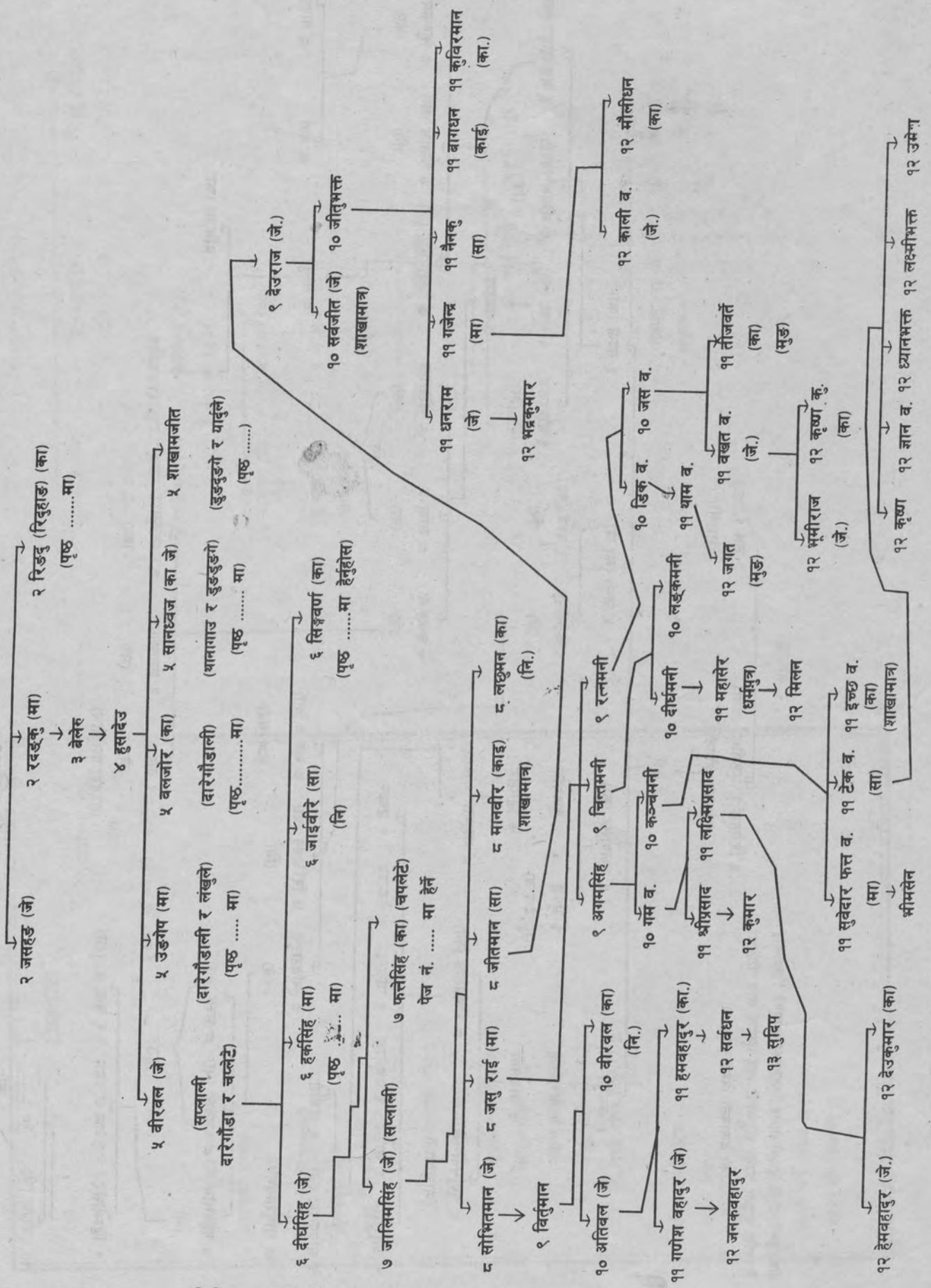

















५ शाखामजीत (यादू गाउँ)

६ दाइवीर

७ रामभक्त

८ सेतुमान (जे)

८ विष्णुध्वज (सा)

८ विकारध्वज

९ मानवीर

९ गुमाने (जे)

९ अजपसिंह

९ पञ्चध्वज

१० करवहादुर (जे)

१० मडगरे (मुड)

१० रणवहादुर

१० अडिध्वज (का)

११ खड्ग व. (जे)

११ लंक व. (सा)

११ वज्रवहादुर (वंशावली श्रोतवता)

११ रणभूपाल (जे.का.)

११ कुमार (मुड)

११ हर्कराज (जेजे)

११ मानवहादुर (का)

११ नरभूपाल (जे.का.)

११ टिक व. (जे)

११ लछुमन

११ जीतवहादुर

११ राजमनी

१० लाल व. (जे)

१० देउधन (सा)

१० रामध्वज

१० नरध्वज

११ थामे (जे)

११ चामे (सा)

११ कामे (का)

११ रण वहादुर

१२ खगोन्द्र (जे)

१२ प्रदीप (सा)

१२ अर्जुन (काई)

१२ पार्जुन (का)

१० लाल व. (जे)

१० देउधन (सा)

१० रामध्वज

१० नरध्वज

११ थामे (जे)

११ चामे (सा)

११ कामे (का)

११ रण वहादुर

११ थामे (जे)

११ चामे (सा)

११ कामे (का)

११ रण वहादुर

१० लाल व. (जे)

१० देउधन (सा)

१० रामध्वज

१० नरध्वज

११ थामे (जे)

११ चामे (सा)

११ कामे (का)

११ रण वहादुर

११ थामे (जे)

११ चामे (सा)

११ कामे (का)

११ रण वहादुर

११ थामे (जे)

११ चामे (सा)

११ कामे (का)

११ रण वहादुर

११ थामे (जे)

११ चामे (सा)

११ कामे (का)

११ रण वहादुर

११ थामे (जे)

११ चामे (सा)

११ कामे (का)

११ रण वहादुर

११ थामे (जे)

११ चामे (सा)

११ कामे (का)

११ रण वहादुर

११ थामे (जे)

११ चामे (सा)

११ कामे (का)

११ रण वहादुर

११ थामे (जे)

११ चामे (सा)

११ कामे (का)

११ रण वहादुर

११ थामे (जे)

११ चामे (सा)

११ कामे (का)

११ रण वहादुर

११ थामे (जे)

११ चामे (सा)

११ कामे (का)

११ रण वहादुर

११ थामे (जे)

११ चामे (सा)

११ कामे (का)

११ रण वहादुर

११ थामे (जे)

११ चामे (सा)

११ कामे (का)

११ रण वहादुर

मानवता

सकिला राई

कक्षा १०

श्री पृथ्वी उ. मा. वि. बागसिला

मानिस नै हो प्रकृतिको सर्व श्रेष्ठ प्राणी

डुन्ला है संसार नगर्नु मनोमानी

गर्नेपछं कार्यं, कर्तव्य ठानी

तेरोमेरो कुनै पनि, भेदभाव नमानी ।

दुःखीलाई साथ दिनु यही ठूलो धर्म हो

बाँच आफू, बचाउ सबैलाई, त्यही ठूलो कर्म हो

आफ्नो बाटो हिंड मानवता हो

नछेक सबैको बाटो, दानवता हो ।

सन्देश

भाषा के हो ?

देशको परिचय दिलाउने

शसक्त साधन हो

मानिसहरूलाई !

हातहत मिलाई नचाउने

संगितको लक्ष्य हो

हरेस नखाउँ गरौं देशको उन्नति

सगरमाथाले हामीलाई उठाउने छ माथि ।







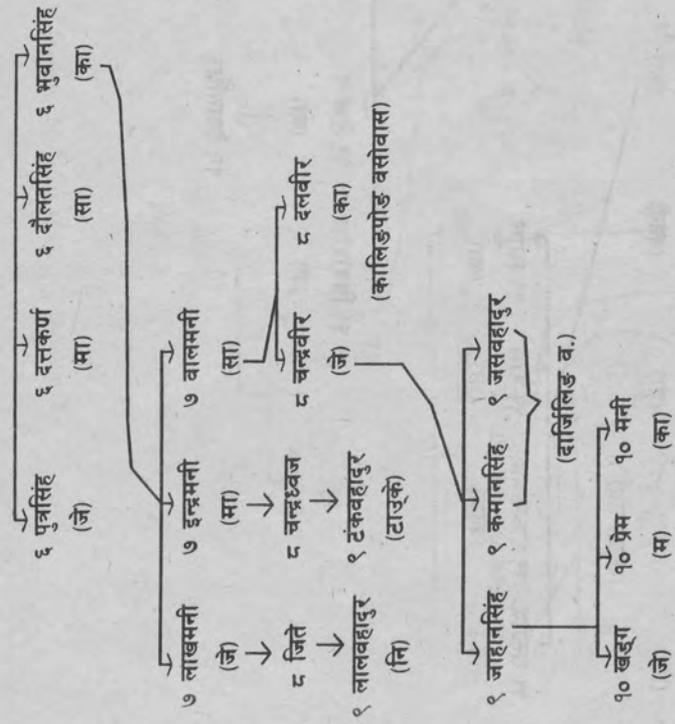

शुभ विजया दशमी तथा शुभ दिपावली २०५८ को सुखद उपलक्ष्यमा सम्पूर्ण दाज्यू माई तथा दिदी वहिनीहरुमा सु-स्वास्थ्य, सुख-समृद्धि तथा उत्तरोत्तर प्रगतिको लागि हार्दिक मंगलमय शुभ-कामना व्यक्त गर्दछौ ।

हरिचन्द्र राई (अध्यक्ष) तथा  
बिस्ववहादुर वस्नेत (उपाध्यक्ष)  
गा.वि.झ. परिवार, सप्तेश्वर

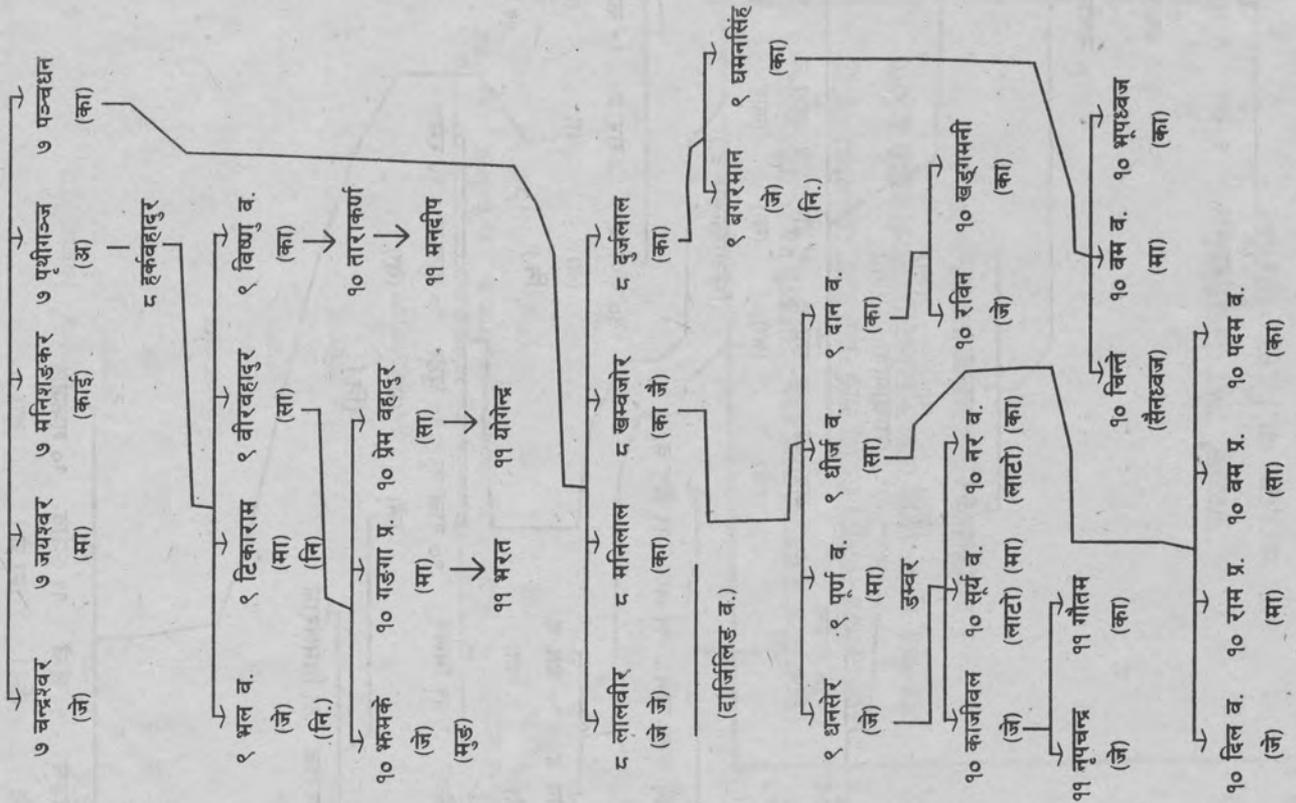

५ कालधर (कुविण्डे हाचेका)

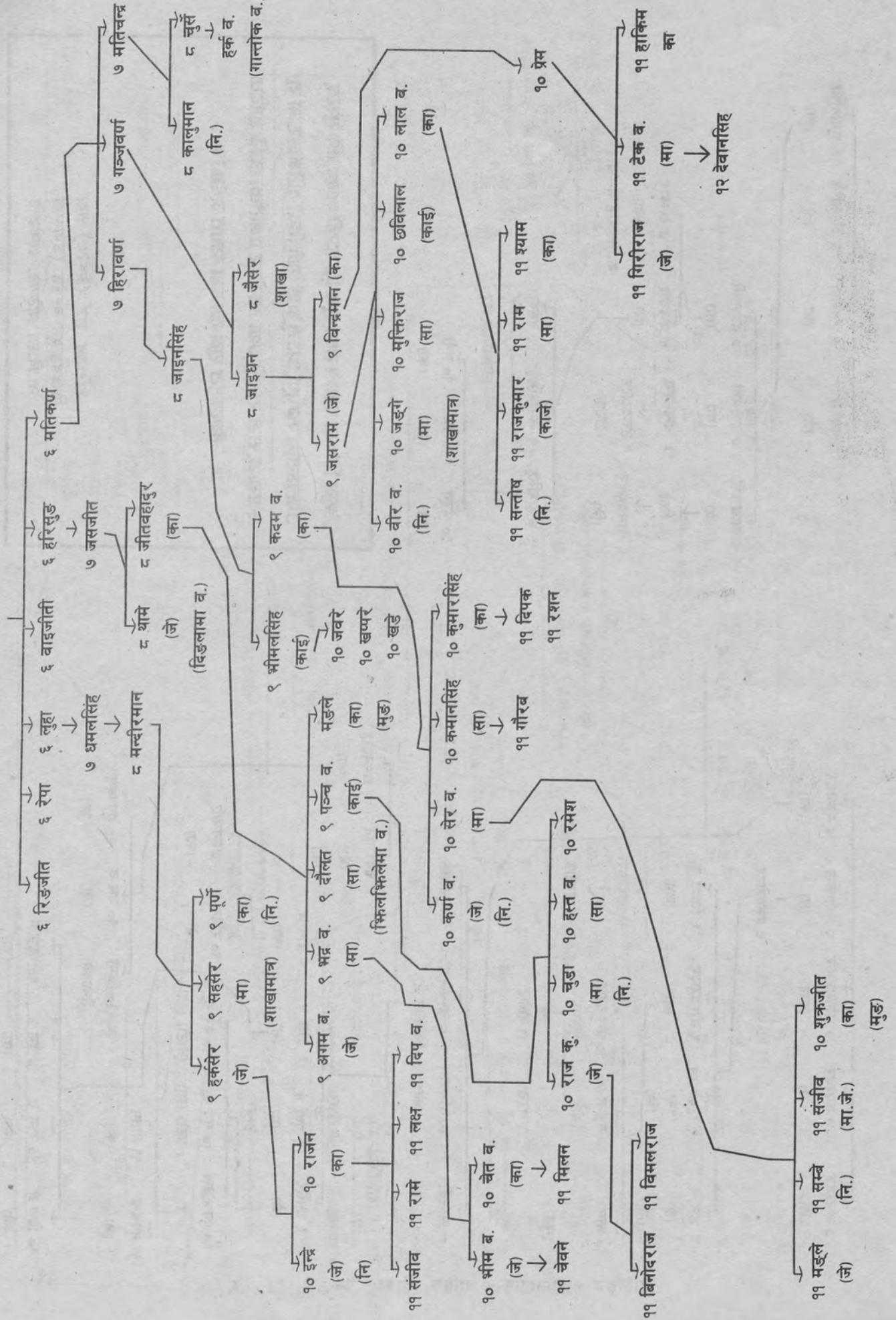

५ कालुसिंह (अडखलीहर)

(कालधन)

(अ)

६ जसवीर

७ वागवीर

८ कविराज

९ कमलवहादुर

१० खड्गसिंह (जे) १० गञ्ज व. (मा) १० भीमभक्त (सा) १० रण व. (काई) १० प्रेमभक्त (अ) १० अक्षय (का)

५ भक्तुर्ण (रबी गा.वि.स., पाँचथर)

(का)

६ विधमान (जे)

६ सैकर्ण (का)

७ धर्मलाल (जे)

७ गौरपति (का)

८ गजवहादुर (का)

८ जीतमान (सा)

८ दिलमान (मा)

८ जीत व. (जे)

८ विलावली श्रोतदाता (सा)

८ देउ व. (जे)

८ ..... (सा)

८ ..... (का)

८ ..... (इलाम व.)

९ गजेन्द्र (जे)

९ इस्वर (मा)

९ मदन (का)

९ छोटै (का)

९ कर्ण (जे)

९ सन्देश (जे)

१० राजन (जे)

१० विशाल (सा)

१० विशान (जे)

१० सन्देश (जे)

१० सन्तोष (जे)

९ सोम व. (जे)

९ कालुराम (सा)

९ लोहमान (जे)

९ जन्वीर (जे)

९ पर्वतवहादुर (जे)

९ वीरेन्द्र (जे)

शुभ विजया दशमी तथा शुभ दिपावली २०५८ को सुखद उपलक्ष्यमा सम्पूर्ण दाज्यू भाई तथा दिदी बहिनीहरूमा सु-स्वास्थ्य, सुख-समृद्धि तथा उत्तरोत्तर प्रगतिको लागि हार्दिक मंगलमय शुभ-कामना व्यक्त गर्दछौ ।

अध्यक्ष तथा उपाध्यक्ष  
जालपा गा.वि.स. परिवार

## ४ मुरहको वंशावली

हाल मुरह पाछाको मुख्य बसोबास बाक्सिला हल्कुम हो । सत्मको तुलनामा मुरह वंशको संख्या कम रहेको देखिन्छ । केही वंश वर्मामा बसोबास रहेको भन्ने पनि पुर्खाहरूको भनाई छ । हाललाई बाक्सिला हल्कुमवासी मुरह पाछाको वंशावली निम्न श्रोत दाताहरूको सहयोगमा निर्माण गरिएको छ । -

१, स्वर्गीय लण्टन भीमलसिंह मुरह राई हल्कुम -

दुमीकिरात राई फन्सिमिकमको संस्थापक, दुमी भाषको ज्ञाता, भाषाशास्त्री जर्ज भन्दीय (लेडेन युनिभर्सिटी होलाण्ड) का गुरु, लामदिजा क्षेत्रको वरिष्ठ तायामी लण्टन भीमलसिंह राईले प्रस्तोतालाई २०५० सालमा मुरहतर्फको सम्पूर्ण वंशावली बताउनु भएको समयमा नै प्रस्तुत वंशावली निर्माण गरिएको थियो जो आज तपाइहरूको हातमा छ । उहाँवाट यी सम्पूर्ण पूर्व

वंशजहरू नटिपिएको भए मुरहको वंशावली निर्माण हुन सक्ने थिएन ।

२, नक्षो टेकवहादुर, सर्वजीत र विकास मुरह राई हल्कुम :-

मुरहतर्फको केही पछिल्लो वंशहरूको छुटपुटमा कमवेसी सुधाने कार्यमा उपरोक्त तीन व्यक्तिहरूको सहयोग पनि सराहनीय रहेको छ ।

शुभ विजया दशमी तथा शुभ दिपावली २०५८ को सुखद उपलक्ष्यमा  
सम्पूर्ण दाज्यू भाई तथा दिदी बहिनीहरूमा सु-स्वास्थ्य,  
सुख-समृद्धि तथा उत्तरोत्तर प्रगतिको लागि हार्दिक  
मंगलमय शुभ-कामना व्यक्त गर्दछौं ।

अध्यक्ष तथा उपाध्यक्ष  
गा.वि.स. परिवार पाथेका

शुभ विजया दशमी तथा शुभ दिपावली २०५८ को सुखद उपलक्ष्यमा  
सम्पूर्ण दाज्यू भाई तथा दिदी बहिनीहरूमा सु-स्वास्थ्य,  
सुख-समृद्धि तथा उत्तरोत्तर प्रगतिको लागि हार्दिक  
मंगलमय शुभ-कामना व्यक्त गर्दछौं ।

पर्युराम कार्की सभापति तथा  
बावुराम राई उपसभापति  
जिल्ला वि. स. परिवार दिक्तेल





## ५ हलक्सुको वंशावली

### वंशावलीका श्रोतहरू :

हलक्सुको पिता गान्पा हुन कि रतेपा हुन भन्ने कुरामा दुमी पुर्खाहरूमा एकरूपता पाइदैन । दुमी वंशावलीका व्याख्याता धनरूप सन्म राई (चिउरीखर्क गाउँ) का अनुसार हलक्सुको पिता गान्पा हुन भनी "इसिलिम" को प्रथम अंकमा प्रकाशित पनि भैसकेको छ । तर यसलाई लेवा गाउँका विर्खध्वज हलक्सु र देउराज बालकपाको भनाइमा हलक्सुको बाबु रतेपा हो । रावाखोला पारी रहेका स्वयं चार पाछाका पुर्खाहरूमा पनि यसबारे प्रष्टता रहेको पाइदैन । त्यहाँ पाइने एउटा भनाई के रहेको छ भने गान्पा र रतेपा दुवै थामी थिए । उनीहरू आफू बीच मेलमिलाप थिएन र एक अर्कालाई शत्रुतापूर्ण दृष्टिले हेर्दथे । यस्तैमा एक दिन भूमि पूजाको दिन गान्पाले भाईलाई मर्ने भनी एउटा षडयन्त्र गरे । भालाङ्को जाँड पकाएर राखेको चिण्डो चाहिँ रतेपा र कोदाको जाँडको चिण्डो चाहिँ मलाई दिनु भनी ढोलेलाई कान फुकेकोमा ढोलेको लापरवाहीले त्यही भालाङ्को जाँड भएको चिण्डो चाँही गान्पालाई दिएछ । गान्पाले कोदाको जाँड भनी पिउदा उनी मर्ने ताल परी खुकुरीले रतेपालाई प्रहार गर्दा गान्पा छलिए । त्यो खुकुरीको प्रहारले भने इङ्खुलीलाई लाग्यो इङ्खुली ढल्यो । हालको इङ्खुली रहेको ठाउमा नै तत्काल पनि थियो भन्ने वुढा पुर्खाहरूको भनाई रहेको छ ।

हाल गान्पाको सन्तान हलक्सु र रतेपाको सन्तान खारुवु, हजूर र बालम्पा माक्पाको गा.वि.स. मा यत्रतत्र छरीएर वसेका छन् । गान्पा रतेपाको वंशावली संकलन गर्ने काम ०५२ सालमा नै समाप्त भैसकेको भएता पनि यस पटकलाई हलक्सुको वंशावलीको विवरण लिई

तपाईंहरू समक्ष उपस्थित भएका छौ । यसका श्रोतदाताहरू निम्न हुनु हुन्छ । -

१, लाखधन हलक्सु, मुगाधन हलक्सु र नेत्रमणि हलक्सु राई नोरड - उहाँहरूले नोरड गाउमा रहेका बलसङ् (बलायन) पट्टिको सम्पूर्ण विवरणहरू टिप्पाएर हलक्सुको वंशावली निर्माणमा ठूलो योगदान पुऱ्याउनु भएको छ ।

२, विर्खधोज हलक्सु (वर्ष ६९) खगेन्द्र हलक्सु डिल्लीमान हलक्सु लेवा :-हलक्सुको वंशावली र किरात रिदुम हदुम समेतका ज्ञाता तथा तायामी श्री विर्खवहादुर राईले हलक्सुदेखि वंशावली शुरु गरी लेवातर्फ पारतको सम्पूर्ण सन्ततिहरूको विवरण उपलब्ध गराउनु भएको हो । लेवाका पुर्खाहरूसँग ०५४ असौजमा वेलुकी वसेर रातभर यस्तै वंशावली र भाषाको बारेमा विचार आदान प्रदान गरेको यो एक, प्रतिफल हो । त्यसपछि पुनः लेवाका खगेन्द्र हलक्सुको पहलमा पुन मणिराम हलक्सु र डिल्लीमान हलक्सुको पुनर संकलनवाट लेवातर्फको हलक्सुको वंशावली निर्माण गर्ने काम गरिएको हो ।

३, दीर्घसिंह हलक्सु लुम्दु :- दुमीकिरात राई फन्सिकिम प्रारम्भिक कार्य समिति माक्पाको अध्यक्ष किरात धर्मको तायामी तथा दुमीभाषा शब्दकोश निर्माण समितिका सदस्य रहनु भएका दीर्घसिंह हलक्सुले हलक्सु पाछामा हर्केपा पछि जुमाचन तर्फको सम्पूर्ण वंशावलीहरू वताएर वंशावलीलाई पूर्णता दिन योगदान गर्नु भएको छ । उहाले जुमाचनलाई

व्याइते र टेकिपालाई ल्याइते तर्फको भनेर पनि किटान गर्नु भएको छ ।

४, डिल्लीमान हलक्सु र भीम हलक्सु माक्पा :-

लेवा गाउमा पारतको सन्ततीहरूको थप विवरण उपलब्ध गराउने कार्य र छिटपुट वंशावली जम्मा गर्ने कार्यमा भीम हलक्सु को सहयोगलाई पनि विर्सन सकिन्न ।

५, रत्नवहादुर हलक्सु र जीतवहादुर हलक्सु विक्सीला माक्पालीहरू :-

माक्पा गा.वि.स. का वार्डहरूमा हाल छरिएर रहेको हलक्सुहरूको एक शाखा देवाको छोरा चुसुप्पा (सर्वातीकी छोरा) माक्पा गाउँवाट बाक्सिला गई वसेका हुन । तसर्थ हाल त्यसठाउँलाई माक्पाली डाडा भनेर पनि बोलाइन्छ । धेरै पछि सम्म माक्पावाट भालु नामका हलक्सु राई न्वाङ्गी हान्न माक्पाली डाडा गएकोमा उनको देहान्त पछि जान ल्याउन छाडेको कुराहरू पुर्खाहरूले वताएका छन् । यता माक्पामा भालु राईको वंशावली, नामको फरकले हो वा जानकारीको अभावले प्राप्त हुन नसकेकाले यो वाकी अध्ययनको विषय रहन गएको छ । चुसुप्पा पट्टिका वंशावली विवरण जे पाइएको छ त्यो रत्नवहादुर जीतवहादुर, हर्कवहादुर हलक्सु आदिको सामुहिक छलफलवाट निस्केको निचोड हो । ०५७ । को भेलामा माक्पा लुम्दुको दीर्घसिंह हलक्सु समेत सहभागी भई रत्नवहादुर हलक्सु (वाक्सीला माक्पाली डाडा) संग दाज्यू भाईको समेत साइनो गरी वंशलाई नजिक पार्ने कार्य भएको छ ।



१ हलवसु (हल्लो) → २ खुब्ब → ३ वुतासु → ४ छिवासु → ५ लोक्तापा → ६ हल्ली → ७ देवा

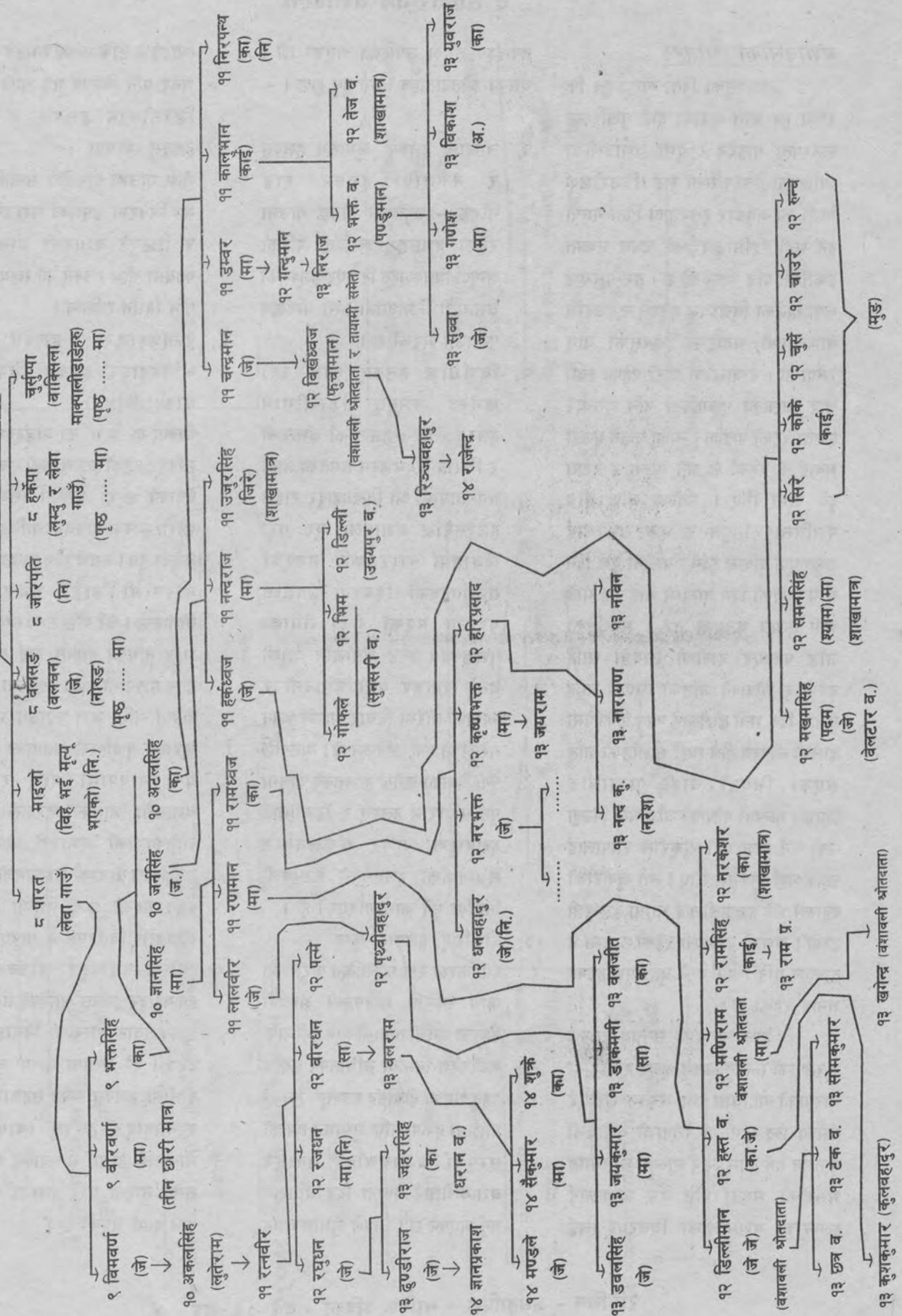





८ चुसुप्या  
 ९ सलमान  
 १० सडले

११ रघुमान (जे)  
 ११ जौधन (मा)  
 ११ जौधन (नि.)  
 ११ जौधन (नि.)

१२ चतुमान (जे)  
 १२ सहमान (सा)  
 १२ कमलसिंह (का)

१३ भक्त व. (जे)  
 १३ सूर्यमान (सा)  
 १३ रामजीत (सा)

१४ कुल व. (नि.)  
 १४ विखजीत (सा)  
 १४ कर्ण व. (सा)  
 १४ रनवीर (सा)  
 १४ कल व. (सा)  
 १४ हस्त व. (सा)  
 १४ बुडे (सा)  
 १४ हर्क व. (सा)  
 १४ प्रेम (सा)

१५ राज व. (सा)  
 १५ तैज व. (सा)  
 १५ देश व. (सा)  
 १५ आस व. (सा)

१६ विकास (सा)  
 १६ नवराज (सा)

१७ जित व. (सा)  
 १७ सप्त व. (सा)  
 १७ चित्र व. (सा)  
 १७ चन्द्र व. (सा)  
 १७ कुमार (सा)

१८ डम्बर (सा)  
 १८ सुवत (सा)  
 १८ सुतखरे (सा)

१९ चक्र (सा)  
 १९ यदुराम (सा)  
 १९ ग्यान्हे (सा)

१९ मेघराज (सा)  
 १९ विजय (सा)

१९ ललित (सा)  
 १९ खम्बसिंह (सा)  
 १९ युवराज (सा)

१९ नरमान (जे)  
 १९ बजिरमान (सा)  
 १९ हर्क व. (सा)  
 १९ बस व. (सा)  
 १९ होम व. (जे)  
 १९ शैकाजी (का)  
 १९ विख व. (सा)

१९ नरमान (जे)  
 १९ बजिरमान (सा)  
 १९ हर्क व. (सा)  
 १९ बस व. (सा)  
 १९ होम व. (जे)  
 १९ शैकाजी (का)  
 १९ विख व. (सा)

१९ नरमान (जे)  
 १९ बजिरमान (सा)  
 १९ हर्क व. (सा)  
 १९ बस व. (सा)  
 १९ होम व. (जे)  
 १९ शैकाजी (का)  
 १९ विख व. (सा)

१९ नरमान (जे)  
 १९ बजिरमान (सा)  
 १९ हर्क व. (सा)  
 १९ बस व. (सा)  
 १९ होम व. (जे)  
 १९ शैकाजी (का)  
 १९ विख व. (सा)



## " Features of colours in Dumi Rai Culture"

*Alban von ada Stockhausen \**

About the importance and the use of Colours in Dumi Culture One thing seems to be common to mankind, no matter which culture he or she belong's to. The ability of looking at the surroundings with the eyes. Not only look at he things around, but also interpret them, by their shape, colour and appearance. Biologically, this sense is developed in the same way for nearly every person living on this earth. This fact is definitely true, if you see the sense of seeing as an ability following only biological and physical rules. But if you compare the Interpretations of the same things, seen by persons from a different cultural background, you will find many differences. These can be obvious in several areas of the culture. An important thing is definitely the art and architecture the people produce, since that is something that people consider aesthetic or beautiful.

Why do people that come from different cultural backgrounds used colours differently ? Do colours always have symbolic meanings ? Must colours be known from nature to be con-

sidered aesthetic ? In what way are the different colour interpretations linked to each other ? Is there any rules after which people build up their colour system ? Do colours coming from certain areas of nature or culture turn up again in different areas ?

These are some of the questions I want try to answer in my research. I went around Baksila and its surroundings to ask people about their knowledge of different colours and to see and document of their lives and rituals. With the very important help of Chatur Bhakta Rai and Ajit Sharma, I was able to find many informants which supplied me with important data. Not only that, but I also had the possibility to visit two Dumi-Rai weddings and several "wizards" performed different ceremonies. A lot of datas were collected in the form of photographs, which I am going to analyse when I am back home in Germany. Many of the interviews were taped and are therefore only available for analysis when I have typed them. Already more than two hundred pages of written data have been col-



*Ethnologist : Anban Van Stock Hausen*

lected about the different persons and situations I was able to experience. All this data has to be analysed before I will be able to give a statement about all the questions listed before. I hope I will be able to write for this magazine again when I have finished the research and give information about possible things I found out. For now, I want to only report about where and when different colours are used in Dumi-Culture. This can only be a short description without the possibility of being complete. I think this is useful, because I saw that especially the young generation doesn't know much about the traditions of their Culture. For that reason I think it is an important task to educate them about their

*\* Ethnologist & Research fellow of Zuirich University, Switzerland.*

traditions and about the wonderful diversity of Dumi-Culture. Culture and Traditions are something that is lost in many parts of the world, and that will be disappearing more and more as time goes on. Even here, where one might think, that some-thing has been preserved, that came from the people and is for the people. Why is all this knowledge about life, about religion, about nature and about family, disappearing so easily ? It took thousands of years to gather that knowledge, but it only takes a few duration to forget about it again. It is our responsibility to keep practising out traditions, to teach them to our children and to remember that they have been

established because they worked for us. Today's world is trying to change itself too much. And every society, that was chaged too much at some point comes back to its roots. But then, most of the traiditions and the culture that build up a society have already disappeared. That's the reason, why we have to keep what we have today, because it might be gone tomorrow.

During my research I, found out, that in Dumi culture, Colours appear at important points throughout the life of every person. The first appearance of an important colour is at birth. A child that is born is wrapped into white cloth. When a child gets 5 or 6 years old, the next important

colour stage of his life begins. A boy gets a set of clothes, trousers and a shirt, both in white. He also gets the traditional waistcoat, mostly made out of black or dark coloured fabric. The white doesn't have to be bright clear white, it can also be the colour of cotton or a light blue. Basically any light colour is possible. A girl gets another set of clothes, too. The colour of this is red or different red tones (pink).

The set of clothes con-

sists of a blouse (chola), the fariya which tightened around the waist by the patuka, a long scarf used to hold the fariya like a belt. The patuka should be of white colour. Other colours are frequently used, but mostly they are very bright ones. Another thing they get is a head-scarf. The next importat set of coloured clothes both men and women will get when getting marriage. During the wedding ceremony the men wears only white clothes. He wears white trousers and a white shirt tightened around his waist with a white patuka. On his head is a white turban, often tightened around his topi. The bride traditionally wears red clothes during the marriage ceremony. Both bride and bridegroom use white tika when getting marriage.

When a person dies, he or she is covered with a white cloth. The persons mourning for her or him are not allowed to wear white clothes until there was a Obituary-Ceremony performed for the person that died. Obviously the white colour plays a very important role in the life of a Dumi-Man. Red is mostly reserved for the female Dumi-Rai.

White also appears in the clothing and the rituals performed by the wizards. Al-



*Dirga Bahadur Dumi Rai  
A local resource person*

though he is not fully dressed in white, it seems to colour most of his clothing. White is often seen as a colour that purifies.

Black on the other hand is mostly reserved for things that have to do with the ancestors. It's also a very important colour in the appearance of a wizard.

Other important colours are green and yellow which are often used as a colour for the chains; married, women must wear until the death of their husband. There are many more uses of these colours, especially in ceremonies performed by a wizard, but explaining them all would go beyond this article. I will document them all in my research. One point where colours are normally used in the same way by all Dumirai is in the architecture of their houses. The reason to use them here, seems to be of a more practical nature, rather than in religion. Most of the houses are coloured in the colour that is given by the material used or in colours taken from nature. The brown and white tones on the outside are due to brown or white earth that was used as a colour. It's a cheap and easy method. Of course the colour were not picked by chance, white for example, which is

used to paint the inside of houses also reflects more light than other colours and therefore brightens up the rooms it is used in.

As a first result of my research I must say, that colours are normally used for practical reasons in Dumirai culture. The availability of different materials played an important role in the development of symbolism in Dumirai culture. Nonetheless, many colours still have different meanings and values for the people. But the basic structure of colour choice was offered and taken from nature. The reliable Partner and friend of the Dumirai Culture. This practical approach due to availability nearly rules out decorative and aesthetic aspects. With only a few exceptions, like for example the use of the decorative symbol of the **Purni flower** at the entrance to a Dumirai-House.

There is still a lot to learn about the Dumirai culture and its use of colours. I hope to find out more on the data, I have kept on the tapes. And I also hope that I will be able to present to you the results of this research. There is still a lot of work to be done and a lot of questions to be asked. But not only I shall ask these Questions, also you should ask yourself about the

importance of your culture. Nothing will be lost, that is valued today and kept by practising it or at least documenting it. This is something that can be done best by doing it yourself or by supporting people that do it.

One wish and question I have to the reader of this magazine. If there are any important things you know or you want to have included in a study about Dumirai colours, please let me know it. You can either write direct to the address below or give the information to Chatur Bhakta Rai of the Dumirai Kirat Rai Funsikim Baksila (Organisation) or to Ajit Sharma, English teacher and principal to the Baksila English Boarding School. They can pass the information on to me. Thank you very much for your help.

Address for more informations concerning the use of colours in the Dumirai culture :

**Alban von Stockhausen**  
**Eduard-Hillerstrasse 22**  
**D-73630 Remshalden**  
**Germany**

**or per e-mail if possible :**  
**albangmx.de**



## मास्टर : धनरूप दुमी सत्तम राई



मानिस विभिन्न कर्मद्वारा चिनिन्छन्। तर असल कर्मद्वारा चिनिएको मानिस महान हुन्छन्। त्यस्तै असल कर्मले महान बनीसकेका एक आदरणीय किरात पुर्खाको नाम हो मास्टर धनरूप दुमी सत्तम राई। असल कर्म गर्नलाई ठाउँ पनि पर्नु पर्छ भन्ने कुरा त्यति उपयुक्त तर्क जस्तो लाग्दैन। किनकि संसारका महत्वपूर्ण दर्शनहरू गरीबी, अभाव र अत्यन्त कठिनाईहरूको माझबाट जन्मेको पाइन्छ। यसरी हेर्दा महलका दर्शनले होइन भुपडीका चित्कारहरूले समाजलाई आमूल परीवर्तन गर्न खोजेको छ। शहरका शोख र ज्ञानले होइन गाउँका भोक र त्राणले आदिम मूल्य, मान्यता र परम्परालाई आजतक भर्खै गरी रहेको छ। यहाँ यस्तै खोटाङ जिल्लाको उत्तरमा पर्ने विकाशको दृष्टिबाट कुना परेको गाउँ चिउरीखर्कमा जन्मेर समाजलाई विभिन्न पक्षबाट रूपान्तरण गर्न अनवरत प्रयत्न गरी रहने, धेरैले मौलिक संस्कृति र परम्परालाई विर्सीसक्ता पनि आफू इमान्दारीता र जिम्मेवारीका साथ त्यसलाई विनाश हुनबाट बचाउन जोडदार रूपमा लागीरहने पुर्खाको व्यक्तित्वलाई यस पटकको अडकमा सगौरव प्रस्तुत गर्ने जमर्को गरेका छौं।

याहाँ धेरैलाई लाग्न सक्छ, वि. पी. र मनमोहनको तुलनामा यी व्यक्ति केही होइनन्। सूवथा र लोकेन्द्रको अगाडि पनि यी केही होइनन्। यो सोच्नु कुनै अस्वभाविक पनि होइन। तर आज हामीले बुझ्नु पर्ने जडौं कुरो के हो भने धनरूप राई जस्तो निस्वार्थ समाजसेवी, सबैको मास्टर (शिक्षक), किरात रिदुम हदुमको तायामी र संरक्षकको भूमिका निर्वाह गर्नसक्ने यो नेपाली समाजमा त्यस्ता व्यक्तित्वहरू धेरै जन्मिन सके राष्ट्र उत्थान

हुनमा धेरै समय लाग्ने छैन। तसर्थ यस्ता ज्ञान र शीपहरूको पूर्ण अनुयायी बन्न नसके पनि कमसेकम उहाँको व्यक्तित्व परीचय प्रकाशित गर्न पाउनु हाम्रो लागि सौभाग्य भएको छ।

मानिसहरू धेरै धन कमाउनेलाई भाग्यमानी ठान्छन्। यो कतिसम्म सत्य हो त्यो आफ्नो ठाउँमा होला। तर धन नभए पनि नाम र कामका भाग्यमानी धनरूप राईको जन्म वि.स. १९८६ साल श्रावण १ गते पिता गन्जसिंह राई र माता लाखशोभा राईको साधारण परिवारमा भएको थियो। उसवेला निम्ने वेलाको वृत्ति उज्यालो भनेजस्तो राणा शासनको जगजगी थियो। पढ्ने लेख्ने सुविधा थिएन। तर यी व्यक्तित्वले परिवारबाटै बाह्रखरी शुरु गरे। पिता अमाल (द्वारेको कार्यालय) को बहिदार भई लेखापढी गर्ने काममा रहेको हुँदा पिताको छत्रछायामा उहाँको शिक्षा आरम्भ भई पन्द्र सोह्रको उमेरमा पितालाई वही, तमसुकमा समेत सघाउन सक्ने भए। विद्यालयगत शिक्षाको अभाव भएको उसवेलामा यति योग्यता राख्नु कम आंकन नसकिने मात्र होइन कि त्यो शिक्षा आज पचपन्न वर्षपछि पनि कहिले दरखास्तको रूपमा, कहिले मुचुल्का, कहिले मिलापत्र त कहिले तमसुकको रूपमा ग्रामिण समाजले सेवा पाइरहेको छ। कसैले प्राप्त गरेको निजी ज्ञानले यति विघ्न दीर्घकालीन रूपमा समाजलाई निशुल्क सेवा पुगी रहनु साँच्चै भन्ने हो भने यस्ता व्यक्तित्व समाजमा यदाकदा मात्र देख्न पाइन्छ। मा धनरूप राईको यस्तो विलक्षण प्रतिभाको कारण उहाँको आसपासको समाजले टाढाको कोही लेखकनीय महडुगो शुल्क लिने पण्डितको शरण लिन परेको छैन।

प्राणीले वैश आएपछि एकपटक

घर परि वार छाड्ने रहरमा उ भौतारिन्छ। यसको

अपवाद धनरूप राई पनि रहनु भएन। दोश्रो विश्वयुद्धको नरसंहारबाट हातखुट्टा गुमाएर फर्केका दाज्यूभाईहरूको वास्तविक स्वरूप देखेर पनि त्यसको कुनै प्रवाह नगरी २००४ सालमा वास्पानी गाउँको जखरे राई नामको गल्ला मार्फत भारतको कुण्डाघाटमा भर्ति भई बृटिशको ओपनिवेशिक राज्य मलाया पुगे। बृटिश सैनिकको रूपमा भर्ति भई मलाया पुग्ने त्यो पहिलो टुकडी थियो भनी उहाँ भन्नु हुन्छ। तत्काल मलायावासीहरू विकाशको अवस्थाबाट निकै पछाडी थिए। भौतिक विकाश भएको थिएन। तसर्थ उहाँ भन्नु हुन्छ - "हामीले मलायाको नाग्रीसेनविलन परोई क्याम्पमा एघार महिनासम्म तालीम गर्दा त्यस क्याम्पको परेड खेल्ने ग्राउण्ड हामी रिक्कुटले नै खनेका थियौं।" उसवेला रिक्कुट तालीम आजको भन्दा कठिन थियो। जीवनमा कहिले घाम कहिले छायाकासाथ खोटाङका भोटुमनी राई, लिम्बुवानका आइतवहादुर र तेजवहादुर लिम्बु जस्ता वस्तातहरूको मातहतमा रही दिनको १३ परेड पुरा गर्दै रिक्कुट तालीम समाप्त गरेपछि कसम खाई फस्ट सेवेन जि आर मा उहाँको पल्टन कायम भयो। उक्त जि आर को फस्ट सेक्सनमा रहेर काम गर्दा क्याप्टेन जे वी क्रसको अधीनमा रही आई एन टी (म्याप रिडिङ सम्बन्धी) को संपूर्ण कार्यहरू सिक्ने मौका पाउनु भयो। उसवेला संगै हातेमालो गरेको क्रस साहेव लगभग ५२ वर्षपछि ०५७ चैत्र ५ गते बृटिश बेलफेयर अफिस दिक्तेलमा भेट हुँदा त्यस अवस्थाको संपूर्ण जीवन

कहानीहरूको स्मरण गर्ने मौका प्राप्त भएकोमा खुसी व्यक्त गर्नु हुन्छ ।

लाहुरे हुनको अर्थ संभावित लडाईको लागि तडपिनु हो भन्ने कुरा जगजाहेरै छ । मा धनरूप राई पनि रिऋटे जीवन समाप्ती पछि तुरुन्त साडे ६ वर्षसम्म मलायाको युद्धमा होमिनु पर्यो । दक्षिण एशियाको संक्षिप्त इतिहासहरू वताउँदै उहाँ भन्नुहुन्छ - "तत्काल मलाया एघार राज्य मिलि बनेको एक सङ्घ थियो जाहांकीरीव २३ लाख मलायान, ६ लाख इण्डियन र २४ लाख जनता चीनीयाहरू थिए । एक भाषा एक धर्म र एक राष्ट्रको नारा चीनीयाहरूको थियो । यही युद्धवाट सिङ्गापुर अलग भई एक स्वतन्त्र राज्य कायम भयो ।" उतिखेर साम्यवादीहरूले पनि दक्षिण एशियामा प्रभाव जमाउने कोशिश गरिरहेका थिए । उहाँको पल्टन मलायाको दुरुन्तीपुसमा रहंदा चीनीया "नेता माओत्सेतुङ वार्ताको लागि मलाया आएका थिए । सेनामा केही पक्ष माओलाई मान्नु पर्छ भन्ने रहेकोमा बृटिश सेना मेजर डोनाल्डले नेता मान्नु हुन्न कदर गर्नु पर्छ, किन भने हजारौंले भुकेको भन्दा एक नेताले बोलेको कुराले विश्वलाई शान्ति प्राप्त हुन सक्छ" भनी संभाएको कुरालाई आफूले शिक्षाको रूपमा लिएको वताउनु हुन्छ ।

पचेट गन एल एम जी गन, कार्विन, मिसिन, गन, श्रि इन्च र टु इन्च मटर, टु पाउण्डर, सिस पाउण्डर, पच्चिस पाउण्डर जस्ता युद्धकारी हतियारहरू चलाउन जान्ने मा. धनरूप राई युद्धकालिन जीवनको दुःख सुख वारे वताउँदै भन्नु हुन्छ - "रिऋट तालीम सिद्धिने वित्रिकै मलायाको घाम नछिर्ने जङ्गलमा पसेको केही समयपछि सबै साथीहरू सेतो हुन थाले, खुट्टाको मौजामा असाध्य जुग्रा पथर्यो, मोजा खुट्टामा नै विल्थ्यो, भिजेको लुगा फेर्न नपाई आउँमा सुक्थो,

ठूलोखालको रातो कमीलाले टोक्ता निकै पिडा हुन्थ्यो, कहिलेकाही जङ्गलमा उर लाग्दो अजिङ्गर भेटिन्थ्यो, केही साथीहरू खजुराले टोकेर मृत्यू पनि भयो ।" त्यस्तै केही सुखका क्षणहरू वारे वताउँदै भन्नुहुन्छ "जङ्गलमा बढेलको शिकार गर्नु, जङ्गली केरा काटेर खानु, नरीवलको दाना काटेर रस खानु मजा आउंथ्यो । यताका नानीहरू नरीवलको कोया खान पाउंदा रमाउछन्, हामी त डल्लै दानालाई भकुण्डो हान्दै हिडथ्यौं ।"

तर उहाँमा सुखका दिनहरू पल्टने जविनमा कमै रहैको वताउनु हुन्छ । किनकी जङ्गलको लामो बसाई र हिडाई पाँच पाण्डवको १२ वर्षको वनवास र १२ वर्षको गुप्तवास सरह थियो । यसै परिप्रेक्ष्यमा दक्षिणपूर्व एशियामा लडाईको केही सुलह भएपछि उहाँको पल्टन वनवास र गुप्तवासवाट वाहिर आयो । हिजो र आजको पल्टने जीवनको तुलना गर्दै धनरूप राई भन्नु हुन्छ - "आजकलको लाहुरेहरूलाई स्वर्ग छ, हामीलाई त रिऋटमा पनि दुःख थियो र अझ रिऋट त मान्छे नै होइन भन्थे । फेरी रिऋटवाट मुक्त भयो लडाईमा गईहाल्लु पर्ने, आजकल पनि त्यस्तै अशान्ति र कष्ट भए कोही पनि भर्ति हुन जाँदैनथे ।"

भोग्ने र खेप्नेलाईलाई नै धेरै कुरा थाहा हुन्छ । त्यो भोगाई र खेपाई पनि खाल-खालको हुन्छ । तसर्थ पल्टनीयाहरूको भोगाई र अनुभव यो देशको लागि वरदानशिद्ध भएको छ भन्दा अतिसयोक्ती नहोला । हामीले गौरवकासाथ भन्नु पर्छ - "२००७ सालमा भू प् पल्टनीयाहरू नउठेको भए क्रान्ति सफल हुने नै थिएन । आज धेरै यस्ता भू.पू.हरू गाउँघरमा समाज सुधारको कार्यका व्यस्त रहेको पाइन्छ । विदेशमा सिकेका, देखेका भोगेका कुराहरू स्वदेशमा लागु गर्न खोज्नु पल्टनीयाहरूको विशेषता नै वनिसकेको

छ । तसर्थ प्राय कुनै पनि पल्टनीयाहरू त्यस्तो अनुत्प्रेरक र अनुत्पादक रहेनन जो गाउँमा आएर चुपचाप वसुन । उनिहरू कहि न कहि कतै न कतै सामाजिक, धार्मिक सुधारको क्षेत्रमा लगनशील रहेको पाइन्छ । मा धनरूप राईपनि यसका अपवाद रहेनन् । यसै सन्दर्भमा उहा २०११ सालमा गाउँ फर्केपछि याहांका इष्टमित्र दरदाज्यूभाईसंग एकै लहरमा हिडनु चाहानु भयो । दैनिक मिर्गको छालामा वसेर गीताको वाचन गर्नु नित्य कर्म वन्यो । महाभारतको घटनाहरू विवेचना गर्नमा उहाँ पण्डितसंग पाँठेजोरी गर्न सक्नु हुन्छ । किरात रिदुम हदुम त भन आफ्नै भैगो ।

मुलुकमा पंचायती व्यवस्थाको प्रारम्भ भएपछि गाउँघर वरपर स्कूलको थालनी धमाधम हुनु थाल्यो । आफ्नो गाउँघर पनि शिक्षाको उज्यालोवाट कोही टाढा रहन नपरोस भनी सर्वप्रथम २०१८ सालमा हालको थर्पुडांङा नि मा वि (उतिखेर प्रा.वि) दारेगौडामा उहाँ संस्थापक प्रधान अध्यापकको रूपमा रहेर वरपिपलको छहारीमा पढाउन थाल्नु भयो । तत्कालीन सेरोफेरोमा शिक्षकहरू - श्री दलवहादुर राई (दशकते) दलवहादुर वस्नेत (दारेगौडा, कुलवहादुर राई (चिउरीखर्क), मध्ये उहाँ अग्रज र क्रियाशील हुनु हुन्थ्यो । उतिखेर मास्टरलाई तलव थिएन । निःशुल्क पढाउनुपथर्यो । तिनै शिक्षक र ज्ञबलको कारण २०२० सालमा थर्पुडांङाको विद्यालयले स्थाई स्वीकृति पायो । यो कम खुसीको कुरा थिएन । तर यो खुसीमा उहाँ सधै सन्तुस्ट भई रहन सक्नु भएन । तसर्थ २०२१ मा चिउरीखर्क बरबोटमा पुनः अर्को विद्यालय उहाकै अगुबाईमा स्थापना गरियो । स्थानीय देवीको नाम जुराई श्री मालीका देवी प्रा वि भनेर स्कूलको नामाकरण गर्ने काम समेत उहाँवाटै संपन्न भयो । समाजसेवालाई प्रमुख लक्ष्य ठान्ने

यी महान समाजसेवीले धेरै वर्षसम्म निःशुल्क अध्यापन सेवा प्रदान गरेर आफूलाई सम्पूर्ण जनताको हृदयमा मास्टर को रूपमा स्थापित गरी सक्नु भएको छ। तसर्थ उहाँ सबै मास्टरहरूको पनि मास्टर को रूपमा रहनु भएको छ। यो प्रस्तोताले पनि उहाँकै छत्रछायामा प्राथमिक शिक्षा आर्जन गर्ने शुभअवसर प्राप्त गरेको थियो। उहाँको शैक्षिक पाठ्यक्रम र अध्यापनको पद्धति आजको सरकारी र बोर्डिङ स्कूलको तुलनामा व्यवहारिक थियो। शुर्मा नै अङ्ग्रेजी लेख्न र बोल्न सिकाउनु, वही तमसुक चिठ्ठी लेख्न सिकाउनु, नाप जोख र तौलको पाइमाना धोकाउनु, दुनाई अङ्क धोकाउनु, एटलासको प्रयोगवाट भूगोलको अध्यापन गराउनु, नाचगान र गीत लेख्न सिकाउनु, खेलमा फुटवल रिड, हाइजम्प, लडजम्प, पोलजम्प, रस्सी तनाई अनी पल्टनकै ढांचामा दैनिक एक पिरियड परेड खेल्नु दैनिक अध्यापनका रुटिन रहेका थिए।

गाउँको शैक्षिक विकासको लागि रात दिन लाग्दा पाएको साह्रै नमिठो दिनको स्मरण गर्दै भन्नु हुन्छ - "२०११ सालमा स्कूल भवन बनाएर छानो हालेको हप्तादिन नपुग्दै आरिश सहन नसक्ने विकासका विरोधीहरूले अगाँ लगाई भष्म पारीदिए। अर्को भवन बनाउनलाई फेरी जनताले दोहोरो अन्न उठाउनु पर्दा साह्रै दुःखका दिनहरू बितेका थिए। त्यस्तै शैक्षिक मार्गमा वेहोर्नु परेको अर्को घटना वारे पनि बताउनु हुन्छ "वल्लतल्ल स्कूल स्थाई भई पाएको नौसय रुपैया आर्थिक सहायता (आ.स.) पनि तत्कालिनि वि जि सि नि नारायण प्रसादले खाई दिएकाले त्यसको रिपोर्ट केन्द्रमा पारेपछि भ्रष्टाचार ठहर भई उसको जागिर उडेको थियो।"

बहुमुखी प्रतिभाको धनी मा धनरूप राईको सेवाको क्षेत्रलाई किरात धर्मकर्मको दृष्टिवाट पनि मूल्याङ्कन

गरिनु पर्दछ। अन्यथा प्रस्तुत परिचय अपुरो नै रहने छ। यसर्थ उहाँ किरात रिदुम हदुमको क्षेत्रमा एक अग्रज पूर्खा एवं व्याख्याताको रूपमा रही आजतक किरात वंशावली इतिहास, सामे, पाछा, उप-पाछा आदि को विश्लेषण गरिरहनु भएको छ। न्वांगी, छोसुंदाम, तिधाम, छिदाम, छमदम जस्ता सबै किरात कर्महरूमा उहाँ एक परिपक्व तायामी हुनुहुन्छ। पूर्खाहरूको भलह (वाटो) खेदने मार्ग वारे नक्षोहरूले समेत उहाँप्रति त्वम् शरणम हुनु पर्दछ। तसर्थ उहाँ एक पित्री गुरुको रूपमा स्थापित भईसक्नु भएको छ। एक सामाजिक सचेतकको रूपमा रही आफनो भाषा, वंशावली, धर्म र संस्कृतिलाई अक्षुण्ण राख्न दुमी किरात राई फन्सिकिमको स्थापना गर्नमा महत्वपूर्ण योगदान पुऱ्याउनु भई हालसम्म वृद्धिवर्कतले भ्याएसम्म निरन्तर मलजल र गोडमेल पनि गरी रहनु भएको छ।

गाउँमा कोही वच्चा जन्मिए नाम जुराउन उहाछेउ पुगिहाल्छन। सरिवन लाग्ने, उत्रने, शुक्र उदाउने अस्ताउनेदेखी औंसी पूर्ण एकादशी जस्ता सबै तिथी मितिहरूको जानकारी समेत उहाँवाट पाउदै आएकाछन्। अझै एक वचन थपौं - उहाँले हेरेको साईत मात्र परिपक्व मान्छन गाउँलेहरू।

विवाह कर्म सबै उहाँको जिम्मा छ। तसर्थ उहाँ अगाडि नसरे अरुको पटककै भर हुँदैन। गाउँमा अर्मल गर्नु, महत्वपूर्ण सल्लाह प्रदान गर्नु, मर्नेलाई वाटो लगाउनु जस्ता सबै क्षेत्रमा उहाँको नेतृत्व कायम छ। तसर्थ "जो जान्ने उही श्रीखण्ड" भने जस्तो उहाँ गाउँमा असल श्रीखण्डको रूपमा स्थापित हुनु भएको छ। अहिलेसम्मको उहाँको सबैखाले अगुवाई कसैवाट अस्वीकार्य भएको छैन। यत्ति भएर पनि धनरूप राईको वारेमा कसैले ओठ नलेप्राउलान भन्न सकिन्न। तर पनि

आजतक बाचेका पुर्खाहरू मध्ये उहाँको तुलनामा आउन निकै तपस्या गर्न पर्छ भन्दा अतिसयोक्ति नहोला।

अवका दिनहरूमा वृद्धिमान सन्ततिहरूले किरात धर्म, संस्कृति, भाषा र वंशावलीलाई अक्षुण्ण राख्ने हो भने मा धनरूप जस्तो तायामीहरूलाई ओठ लेप्राउन भन्दा उहाले जानेबुझेको ज्ञानलाई बचाएर राख्न सके भविष्यमा अरुखाले पण्डित पुरोहितहरूको शरण पर्नु पर्ने थिएन। अझ महत्वपूर्ण कुरा के हो भने यस्ता भाषाविद तायामीहरूको संख्या न्यून भैसकेकाले किरात वन्धुहरूले चाडै आखा खोलेर पूर्खाको ज्ञान सर्लक्क टिप्न सके भविष्यमा आफनै शिर ठाडो रहने थियो। हामीले दैनिक जीवनमा देख्दै भोग्दै आएकाछौं - खामादिमा पिएको बेला पुर्खाको ज्ञान सिक्नुपर्छ भनि बाह्र सताइस गफ छाटने अनी खामादिमाले छोडेपछि घोसेमुण्टो लगाएर टाप ठोक्ने, केही गरौं भनेर निमन्त्रणा गरियो भने कहिल्यै फुसद नपाउने अनी पछाडि वसेर सधैं अरुलाई गाली मात्र गर्ने भईरह्यौं भने भोली फेरी पनि हामी अरुकै परम्परा र रितीको दासत्वमा फस्नेछौं। त्यतिखेर निश्चय नै हाम्रो शिर लाज र आत्म ग्लानीले झुक्नेछ।

तसर्थ अपनत्व र मौलिकताको लागि आजनुहोस हामी किरातहरू यस्ता तायामीहरूको कदर वहाँको असल ज्ञानको भण्डारलाई सन्ततिहरूमा रुपान्तर गर्ने ठोस कार्यवाट गर्न सिकौं। अन्त्यमा जियामु, होथोमु, मतेमु, मफर्मु (वोलक्कड, आदर्श मानिस, अर्थ लगाउन सक्ने, चिन्तक) को रूपमा रहेको उहाँको कर्मले समाजलाई सुमार्गमा लैजान सकोस, हामी त्यस्का अनुयायी बन्न सकौं भन्दै उहाँको सु स्वास्थ्य र दीर्घ जीवनको कामना सुप्तुलु समक्ष गरौं। मुची।

प्रस्तोता : चतुरभक्त सत्तम राई

## धामी प्राचीन राजाहरूको अवतार हो ।

धामीको विषयमा नक्षो टेकवहादुर मुरह राईको विचार

पिता इच्छामान, माता कुशमालछी मुरह राईको एकलो सन्तानको रूपमा वि.सं. १९९४ मा वाक्सिलाला हल्कुमा जन्मीएका टेकवहादुर राई २०१३ सालदेखि नै धामीको रूपमा चिरपरिचित हुनुहुन्छ । २०१७ सालमा भारतीय भूमिमा गोर्खा फौजको रूपमा भर्ति भएपछि धामी कामलाई पल्टनमा जारी राख्न सजिलो थिएन तापनी गुरुको वाटो नगरी नहुनाले उहाँले पल्टनमा समेत साथीहरूलाई फारफूक गर्दै गुरुको वाटोलाई पछ्याइरहनु भयो । नं. ९०४७७२ नायक दर्जाबाट चिनीने यी व्यक्तित्वले १९६२ र १९७१ को भारत र पाकिस्तान युद्धमा समेत लडीसक्नु भएको छ । २०३१ सालमा सेनाबाट रिटाएर भएपछि २०३९ सालदेखि नागिरे धामीको रूपमा रही वाक्सिलालामा सकला स्थापना गर्ने महत्वपूर्ण काम गरिसक्नु भएको छ । किरात रिदुम हदुमको क्षेत्रमा न्वागी तिधाम, छिदाम र छमदम देखि जन्म मरणसम्मको सबै रीतिविधि समेत गर्दै समाज सेवामा अटुट रूपमा लागीरहनु भएको छ । दुमी किरात राई फन्सिकमको उद्देश्य पुरा गर्न उहाँ हरतरहले सरिक हुनको अतिरिक्त अन्य नक्षोहरूलाई समेत एकताको प्रयास गरिराख्नु भएको छ । लाम्दीजा क्षेत्रमा धेरै धामीहरू उहाँका चेलाहरू भएकाले यो कार्य सजिलो पनि भएको छ । दुमी भाषा "फरर" बोल्न सक्ने यी व्यक्तित्वको धामी सम्बन्धीको सांनो चिन्तन पाठकहरू माझ कोसेलीको रूपमा राखेका छौं ।

१. धामी प्राचीन राजाहरूको अवतार हो । धामीले औतार फेर्दै जान्छ तसर्थ वंश तथा पाछामा धामी निस्केनक्रम जारीरहन्छ । त्यसै भएर सबै जातिहरूमा

धामी निस्कने गर्दछ ।

२. पृथ्वीमा पहिले धामीहरूले नै राज्य शासन चलाउन शुरू गरेका हुन । त्यसैले धामी हाम्रो पुरानो राजाको प्रतीक हो ।



प्राचीन राजाहरूको अवतार (धामी)

३. धामीको गुरुलाई, दुमी भाषामा छिमो, छि, दिवु आदि नामले चिनिन्छ र धामीलाई "नक्षो" भनिन्छ ।

४. धामीहरूको शुरूको वाटो मुख्य गरी दुइटो हुन्छ - (१) खोलाको वाटो हिड्ने र (२) पाखैपाखा हिड्ने ।

५. धामीहरू महिला र पुरुष दुवै हुन्छन । त्यसैले होला पहिले मातृसत्तात्मक राज्य पनि थियो भन्ने भनाई छ ।

६. धामीहरू ६ प्रकारका हुन्छन - (१) भौँत्री (२) सेले (३) नागिरे (४) वायु (५) मपु र (६) शिकारी ।

(१) भौँत्री :- वनेखण्डी देवी छिमो हुने, नेपाली भाषावाट मात्र सवैकुरा फलाक्ने, वक्ने, वक्ता खेरी "सुन ..... ।" भनेर प्रथम प्रथम वाक्य शुरू गर्ने धामी । उसले ढोल द्याउप्रो दुवै चालाउँछ ।

२) सेले धामी :- यसलाई "विजुवा" पनि भनिन्छ । यो सबैभन्दा तिखो र प्रचलित धामी हो । यसले काउलो प्रयोग गर्छ । यसको ढोल हुन्छ । यसका गुरुहरू भिन्न भिन्न हुन्छ, जस्तै -

क) कोरोछी:- (मावली पट्टिको छि)

ख) खारुछी:- पुरानो वंशभिन्नकै छिमो भएको वंशउत्तराधि कारीको रूपमा सदै आएको धामी । त्यसैले होला धामीको छोरा एउटा न एउटा धामीनै निस्कने गरेको छ । कहिले काहि एक पुस्ता छोडेर नातीमा पनि यो निस्केन सक्छ ।

ग) खारम छी : खारुछी जस्तै यसको विशेषता हुन्छ ।

घ) कालोरम छी - खारुछी जस्तै छिमो भएको धामी तर यो प्राय चेली पत्रमा सरेर जान्छ र महिलाहरू धामी निस्कदै जान्छन् ।

३) नागिरे धामी :- किरातको चुल्हा धामी रिदुम हदुम (रीतिविधि) गर्ने - न्वागी हान्ने, छोर्सु पोल्ने, नागु, तिधाम, छिदाम, छमदम गर्ने धामी । जन्मदेखि मृत्यूसम्मको संस्कार गरेर पार लगाउने धामी । काउलो प्रयोग नगर्ने इसिलिम (कटुस र यसकोपात विशेष) मात्र

प्रयोग गर्ने धामी जसको १६ वटासम्म ढोल हुन्छ, सकला, भूमे इडखुली स्थापना गर्न सक्ने र पूजा आजा गर्ने किरात नक्षो ।

४) नागिरे धामी महिला पनि निस्कन सक्छ न तर छिमोले पनि मन पराउनु पर्‍यो ।

५) वायु धामी - छेत्री, बाहुन, कामी, दमाई जातिमा निस्कने धामी । उसको गुरु काँचो वायु हुन्छ । त्यसले वली भोग खान्छ । यसले काउलो खेलाउँछ ढयाङ्ग्रो थाल वजाउँछ र "पाखा" को वाटो हिडेर चिन्ता गर्छ । वाखाको वर्कुलालाई वानहान्ने हतियारको रूपमा प्रयोग गर्छ ।

६) मपु धामी - ढोल ढयाङ्ग्रो, थाल नवजाई, जामा पगरी नलगाई, वसेर वखान गर्दै चिन्ता गर्ने धामी । उसले डेर्मा (कचुर) काटेर व्यथा खुट्टयाउँछ । यस्तो चिन्तालाई "कुरी" चिन्ता भनिन्छ । सेले र नागिरे दुवै धामीले मपु धामीको रूपमा पनि चिन्ता गर्न सक्छन् । आर्थिक रूपले यो कम खर्चिलो हुन्छ ।

७) शिकारी धामी : जङ्गलको शिकारी देव छिमो भएको धामी । ढोल, ढाङ्ग्रो, थाल जुनसुकै वजाएर पनि चिन्ता गर्न सक्छ ।

८) "चिन्ता" भनेको "खापकर" (धामीको उपचार विधि) गर्नको लागि छिमोको वाटो खेदने एक विधि हो । यसको प्रारम्भ र अन्त्य एकैठाउँ हुन्छ ।

९) धामीले "टुपी" पाल्नु पर्छ त्यो उसको ठूलो छिमो गहना हो, त्यही टुपीले गर्दा उ साधारण मानिस भन्दा अनौठो र भिन्न हुन्छ । धामीले टुपी काट्नु हुँदैन मरौ परौ हुन्छ ।

१०) धामीको गहनाहरू जामा, पगरी, फासो, सिलदुप्री, फेटा, फ्याक्सुम, पटुका, रुद्राक्ष माला, वुलाइन (घण्टी), भ्याली, सर्पको काँडा, सेउली आदी हुन ।

११) धामीको सामासर्दामहरू राख्ने टोकरीलाई "भुने" भनिन्छ । यो लेकाली गोठको "डेली" को सानो रूप हो ।

धामीको सामानसर्दामहरू भाला, फुर्के, वज्रदेव ढुङ्गा, रुवालदेव ढुङ्गा, सेउली, काउलो, लासो, गडुवा, वनेलको ढारा, वाघको नङ्गा, हड्डी, मिर्गको सिं, मानिसको नलखुट्टाको शङ्ख, भुने, ठोक्रो, खुर्मी, ढोल, छयाङ्ग्रो, थाल, चमर, गज, अर्नाको सिं, खर (चिण्डो), तरवार, विछु (कई) आदि हुन ।

१२) सेलेधामीले चिन्ता गर्दा रुसुखम (ढोल भुण्डायाउन गाडेको दुइटा बाँस), वुजुदाम (थान थपना), सुप्तुलु (अगेन) देखि हिड्न प्रारम्भ गरी लामचोखा (दौलो) वाछेदाम (सिकुवा), पतेल (आगन) चारीकु (पानी पधरो) हुँदै सवै किरातहरूको प्रमुख थलोहरू कुवा धाराहरू मा बोलाउँदै वजाउदै वखान र मनले घुम्दै जानु पर्छ । यो धामीको आ-आफ्नो वाटो हुन्छ यता दुमीवासी धामीहरूले चाहिँ रावाकु (रावाखोला) वाट दुधकोशीको सिर

तिर लगेर चारपाटे हिमाल, दुधकुण्ड, समेत पुगेर फेरी यारीलु (साल्पाको सुलिभुम पर्वत) साम्फेलु, (साल्पा चिलिम दुङ्गा) आउनु पर्छ । चिमीम ढुङ्गामा आएपछि कचुर काट्ने, पारु चढ्ने वा

खसाउने काम हुन्छ । यसैवेला धामी ढोलेको शिर उठाइन्छ । त्यसपछि व्यथावाट पार पाउनु खड्ग हान्नु पर्छ । त्यसपछि हामालु (रावाखोला दुध कोशीको संगम स्थल) आइन्छ । हामालुवाट धिरीती (सुरुङ (Tonnel) को वाटो पसेर अरुण नदी पुगिन्छ त्याहाँवाट पनि वराहक्षेत्र हुँदै सप्तकोशी नदीवाट मधेशको फाँट पुगेर थारुवजु (थारुहरू) संग भेट गर्नु पर्छ । त्यसपछि सात समुन्द्र सोसिने ठाउँमा व्यथा वगाएर पुनः सोही वाटो दोहोर्‍याएर फिर्कीई रुसुखम, वुजुदाम आइपुगेपछि चिन्ता सकिन्छ ।

१३, सकला, इडखुली, भूमे जस्ता देवस्थलहरू नाक्ने धामीले मात्र स्थापना गर्न र नाच्न सक्छ ।

१४, भूमे थान वा सकला थानमा कुखुरा सुगरहरूको वली दिइन्छ तर त्यसभन्दा अघि इडखुलीमा त्यसलाई रक्सीले पर्छ्याउने काम गरिन्छ ।

१५, छिमोले छोएपछि धामी निस्कन कर लाग्छ नत्र मरौ परौ कुँजे, वौलाहा हुन्छ ।

१६, नम्पम पारुहाङ्को कथा व्यथाभित्र धामीहरू भ्रदुम गाउदै घुमफिर गर्छन् । तसर्थ धामीहरू उनीहरूको चेला हुन ।



किरातराई धामिहरू आफ्नै भेष-भूषामा

## उज्वल तारा

आमा वावुले सन्तानलाई आफ्नो साहारा होइन देशको सुयोग्य नागरिक बनोस भनेर चाहना राख्नु पर्दछ ।" हिमा राई

२०५८ मा प्रकाशित एस.एल.सी. परीक्षाको नतिजामा ८१.३ प्रतिशत अंक ल्याएर प्रथम श्रेणीमा उत्कृष्टता प्राप्त गर्ने ग्रामर पब्लिक सेकेण्डरी स्कूलकी छात्रा सुश्री हिमा राई (दुमी हमरूचु) किरात राई विद्यार्थीसंघबाट अभिनन्दित समेत भैसकेकी छिन् । प्रतुत छ यी उज्वल तारासंगको कुराकानी -

- १, नाम :- हिमा राई,
- २, जन्म स्थान :- जाल्पा - पुरानगाउँ, खोटाङ
- ३, वुवामुमाको नाम :- भू.पू. सांसद टंक राई र देवीका राई
- ४, जन्म : २०४१।६।५
- ५, प्राथमिक विद्यालय :- श्री सरस्वती प्रा.वि. जाल्पा डाँडाटोलवाट अध्ययन प्रारम्भ । २०५० सालमा काठमाडौँ आएपछि कक्षा-८ सम्म वानेश्वरमा नारायण सरको स्कूलमा अध्ययन । त्यसपछि ९ र १० कक्षाहरू श्री जय राईको विद्यालय ग्रामर पब्लिक सेकेण्डरी स्कूल कोटेश्वरमा अध्ययन ।
- ६, एस.एल.सी. दिएको वर्ष - २०५७, जम्मा प्राप्ताङ्क ६५० (८१.३ %) प्रथम स्थान,
- ७, प्रेरणाको श्रोत - आमा, बावा नै प्रेरणाको मुख्य श्रोत हुनु हुन्छ । त्यसपछि, विद्यालयका सरहरू पनि हुनुहुन्छ ।
- ८, कक्षाका साथीभाईले चाहिँ कत्तिको उत्साह दिए ?  
दिएनन् । वरु म आफूले चाहिँ साथीहरूलाई धेरै उत्साह दिएँ ।
- ९, घरमा अध्ययन गर्ने समय के कस्तो थियो त ? विहान वेलुका सामान्य रूपमा पढिन्थ्यो ।  
होमवर्क भएको वेला चाहिँ तीन चार घण्टा नै पढिन्थ्यो । आफूमा धोकन्ते विद्या भनेको पटकैँ थिएन र अरुलाई पनि त्यसरी जान हुन्न भन्ने मेरो धारणा छ ।

- १०, घरको अन्य कामकाज चाहिँ ।  
कोटेश्वरमा पानीका अभावले गर्दा दैनिक विहान वेलुका ढुङ्गे धारावाट पानी ल्याउने, आफ्नो लुगाफाटा, भाँडाकुडा आफैँ धुने । T.V. हेर्ने, Computer मा Internet वाट chat + shurfing programme हेर्ने यस्तै यस्तै ।
- ११, फुर्सदको समय -  
साथीहरूसंग घुम्न जाने, आफैँ टहलिन, कथा उपन्यासहरू पढ्ने, T. V. हेर्ने ।
- १२, कस्तो खालको पुस्तकहरूपढ्न मन लाग्छ त ?  
रसियन नोबलहरू, अंग्रेजी साहित्यका किताबहरू नेपाली कथाहरू पढ्न असाध्य मन पराउँछु ।
- १३, विद्यालयको शैक्षिक वातावरण कस्तो थियो ?  
एस. एल. सी. पहिलो व्याच भएको हुनाले सरहरूले पढाइमा असाध्य पेलेका थिए । विहान वेलुका टयसन समेतको व्यवस्था थियो । स्कूललाई Reputed बनाउनु पर्छ भनेर पढाइलाई निकै जोड दिइएको थियो ।
- १४, मार्क्स त निकै राम्रो आएछ नि ? भविष्य राम्रो देखिन्छ हैन ?  
हेर्नुस, एस.एल.सी. मा धेरै मार्क्स ल्याएर केही हुन्न । यस्ता नंबर ल्याउनेहरू अहिले क्याम्पस लेवलमा गएर धेरैजना लथालिङ्ग भएर थन्कीएका छन् । तसर्थ जीवन सिङ्गै सफलता हुनु पर्दछ यो चाहिँ मुख्य कुरा हो । मलाई त जाँचमा कुनै डर थिएन र अहिले पनि डराउँदिन । रिजल्ट थाहा पाउदा पनि त्यत्तिको उत्साही भइन जत्ति अरु हुन्छन ।
- १५, हालको अध्ययन र विषय के छ ? सेण्ट जेभिएर क्याम्पसमा Physics विषयमा अध्ययन गर्दैछु ।



मेघावि छात्रा हिमा राई

- १६, हाल अध्ययन गरिरहेको सेन्ट जेभियर क्याम्पस को शैक्षिक वातावरण चाहिँ कस्तो छ त ?  
निकै राम्रो छ, मासिक फिस तेहसय लिन्छ । त्यहा प्राय SLC मा असी प्रतिशत भन्दा माथि ल्याउने विद्यार्थीहरूले मात्र भर्ना हुने मौका पाएका छन् । पढाई टाइट छ, धेरै मिहिनेती विद्यार्थीहरू छन, सुविधाहरू पनि छ । नृत्य सिक्न पाइन्छ । सामाजिक सेवाको कार्यमा स्वयं सेवक भएर जानु पर्छ । यसले व्यक्तित्व विकासमा पनि टेवा दिन्छ । म स्वयं सेविकाको रूपमा अनाथ विद्यार्थीहरूलाई अहिले पढाउदै छु ।
- १६, शैक्षिक वाधाहरू छैनन् त्यहाँ ?  
छन, जस्तो समुन्द्रमा एक थोपा पानीका अस्तित्व लोप भए जस्तो लोप पनि भइन्छ यदि आफू सजग नहुने हो भने । शिक्षक र विद्यार्थी बीच चिनजानको अभाव छ, पारीवारीक वातावरण छैन ।
- १७, घरायशी वातावरण चाहिँ अनुकुल नै छ ?  
आमा बावा याहाँ नभएकाले धेरै बोर लागेको छ अरु त ठिकै छ ।
- १८, वहिनीले, आफ्नो जीवनको मुख्य उद्देश्य चाहिँ के लिएकी छौ त ?

ओहो यो राम लिएर हुनेवाला केही छैन। यहाँ विश्व नै युद्धमा होमिएको छ। ०४६ सालमा आन्दोलन भएपछि सुनौलो सपना देखेहरु धेरै थिए ति जम्मै थन्कीए। मलाई त यो देशको स्थिति देखेर रिस उठेको छ, तसर्थ देशको स्थिति कस्तो हुन्छ भविष्यमा म विद्रोही पनि बन्न सक्छु।

१९, त्यसो भए यो त्यो बन्ने भन्ने केही छैन ?

खै छ भनौ कि छैन भनौ तै पनि INformation Technology Engineer तर्फ मलाई विशिष्टता हासिल गर्ने विचार छ किनभने यो विश्वकै नविन र काम लाग्ने विषय हो।

२०, आफू पछिका विद्यार्थी र प्यारेन्टसहरुलाई चाहिँ सल्लाह के दिने नी ?

वरालिएर हिडनु हुदैन, पढाईलाई नेग्लेट नगर्ने, राम्रो क्याम्पसमा भर्ना हुनको लागि SLC फस्ट डिभिजन नै ल्याउनु पर्‍यो, Parents ले वच्चाहरुलाई अध्ययन प्रतिको इच्छामा दबाव नगर्ने, Parents र Child बीच दोहोरो छलफल हुनु पर्दछ। आमा बाबुले सन्तानलाई आफ्नो साहारा होइन देशको सुयोग्य नागरिक होस भनेर चाहना राख्नु पर्दछ।

२० दुमी फन्सिकिम र यसले प्रकाशन गर्ने "इसिलिम" भाषिक पत्रिका प्रति कस्तो प्रतिक्रिया छ त ?

यसप्रति म एकदम सकारात्मक छु। म दुमी भाषा बोल्न जान्दो तर सिक्ने ठूलो रहर छ। अहि जत्तिले दुमी भाषा बोल्छन तिनीहरुलाई म

भाग्यमानी भन्छु। म अहिले नै सहयोग गर्न सक्ने उमेरको भैसकेकी छुइन तर म तपाइहरुका अभिन्न सहयोगी हो भनेर विश्वास गर्नुहोस्। भाषा, संस्कृति, इतिहास लोप भैरहेको र हामी के हौं को हौं भन्ने चेतना हराउन लागेको यो स्थितिमा फन्सिकिमले त्यसलाई व्युत्पन्न (भाषाको जगेर्ना गर्ने प्रयासगर्नु अत्यन्त सराहनीय कुरा भएको छ। इसिलिमको प्रकाशनले निरन्तरता पाओस र यही पत्रिका मार्फत नेपालीहरुको राष्ट्रिय चाड विजया दशमी र दिपावली ०५८ को सुखद उपलक्ष्यमा सबैलाई मङ्गलमय शुभकामना व्यक्त गर्न चाहन्छु। धन्यवाद।

*प्रस्तोता*

*चुडको ओइसी दुमी राई*

**शुभ विजया दशमी तथा शुभ दिपावली २०५८ को सुखद उपलक्ष्यमा  
सम्पूर्ण दाज्यू भाई तथा दिदी बहिनीहरुमा सु-स्वास्थ्य,  
सुख-समृद्धि तथा उत्तरोत्तर प्रगतिको लागि हार्दिक  
मंगलमय शुभ-कामना व्यक्त गर्दछौं।**

*सभापति, विकास राई*

*जाल्पा सेवा समाज परिवार, जाल्पा*

**शुभ विजया दशमी तथा शुभ दिपावली २०५८ को सुखद उपलक्ष्यमा  
सम्पूर्ण दाज्यू भाइ तथा दिदी बहिनीहरुमा सु-स्वास्थ्य,  
सुख-समृद्धि तथा उत्तरोत्तर प्रगतिको लागि हार्दिक  
मंगलमय शुभ-कामना व्यक्त गर्दछौं।**

*जाल्पा उच्च मा. वि. परिवार*

*जाल्पा, खोटाङ्ग*

नेपालको आदिवासी जातजाती मध्ये राई एक प्रमुख जाती हो भन्ने कुरा निर्विवाद छ। यस जातिको मुख्य वसोवास देशको पूर्वी पहाडी भाग खोटाङ्ग, भोजपुर, ओखलढुंगा, धनकुटा र इलाम आदि जिल्लामा विशेष पाइन्छ भने हाल देशका ठूला शहरहरू धरान, काठमाण्डौ, ललितपुर भापा दमक, विर्तामोड आदि क्षेत्र देखि लिएर देशको सम्पूर्ण भागमा वसाई सराई गरी वसोवास गरी आएका छन्। विभिन्न भागमा छरिएर रहेका दुमिहरू एक्काइस पाछामा विभक्त छन्। भाषा सबैका एउटै हो तर लवजहरूमा फरक पाईन्छ। जन्मदेखि मृत्युपर्यन्त गरिने संस्कारहरूमा पनि केही भिन्नताहरू छन्। मुख्य कुरा भाषाको फरकले हामी बीचमा एक पाछाले बोलेको कुरा अर्को पाछाले नवुभूने भएकोले एक आपसमा विविधता देखिन आउँछ। यद्यपि हामी सबै एउटै थरीका हौं। अहिलेको अवस्थासम्म आईपुग्दा साम्पाङ, थुलुङ्ग, अम्बुले, वान्तावा र आठपहरीया पाछाका राईहरूले आफ्नो भाषा जीवित राखेका छन् भने दुमी राईहरूको भाषा वढो जीर्ण र लोप हुन लागेको अवस्थामा छ।

अर्कोतिर हामी राई जातीको लिखित वेद छैन, यो कुरा थुतुरीवेदवाट गर्दै आइरहेकाछौं र यो आफ्नै भाषावाट हुन्छ तर हाम्रो भाषा यस्तो संकट पूर्ण अवस्थामा छ। यी सारा कुराहरू नियाल्दा राई जातिले आफ्नो धर्म, संस्कृति भाषा, वंशावली र पाछालाई कायम राख्नु भाषालाई निरन्तरता दिइरहनु पर्ने जत्ती आवश्यकता छ आफ्नो परम्परादेखि चलि आएको संस्कार र चाल चलनलाई कालान्तरसम्म कायम राखी छोड्न एउटा मजबुत संगठनको पनि त्यति नै आवश्यकता छ। यसै कुरालाई महसुस गरी आफ्नो भाषा, संस्कृति धर्म, वंशावली, संस्कार र चालचलनको रक्षार्थ दुमी राईहरूले ०५० साल देखि ०५५ सम्म अनौपचारिक रूपमा



दुकिराफ दोश्रो केन्द्रीय महाधिवेशन उद्घाटन समारोह एक भलक

संगठित भई-काम गरेर ०५५ देखि औपचारिकरूपमा वैधानिक मान्यता पाई "दुमी किराँतराई फन्सिकिम"को गठन गरी संगठितरूपले लागेर काम गरी रहेको यस घडीमा विभिन्न कठिनाईको वावजुद ०५७ पौष १५ र १६ गतेको दिन आफ्नो दोश्रो केन्द्रीय महाधिवेशन हर्ष उल्लासका साथ सम्पन्न गरेको खुशीको खबर यस "इसिलिम" मार्फत राष्ट्रव्यापी रूपमा जानकारी गराउँन चाहन्छौं।

१. दु. कि. रा. फ. को दोश्रो केन्द्रीय महाधिवेशन उद्घाटन समारोह ०५७ मंसिर १५ गते दिनको १२ वजे केन्द्रीय अध्यक्ष चतुर-भक्त राईको अध्यक्षता र भीम राईको संचालनमा खोटाङ्ग जिल्लाको अति रमणीय स्थल वाक्सिला बजारमा शुरु भएको थियो। यस महाधिवेशनको उद्घाटन प्रमुख अतिथि द्वय श्री दिपेन्द्र कुमार राई र दीर्घ सिंह राईले संयुक्तरूपमा मैनवत्ति बालेर गुर्न भएको थियो। उक्त उद्घाटन समारोहका अतिथिहरू जलपा गा.वि.स. का अध्यक्ष श्री राम प्रसाद राई वाक्सिला गा.वि.स. का श्री इच्छा बहादुर राई हुनुहुन्थ्यो। शुभकामना मन्तव्य दिनेहरूमा धन कुमार राई, चोखुम, भीम सेना राई, सप्तेश्वर अप्सरा राई, पाँच कुमार राई,

धुव राज राई, टेक बहादुर राई रत्नमणि राई हुनुहुन्थ्यो। स्वर्गीय भीमल सिंह राई, स्वर्गीय भलकाजी राई (नेर्पा) मौलीधन राई (वाक्सिला बजार) का सम्झनामा श्रद्धान्जली अर्पण गर्दै एक मिनेट मौनधारणबाट सुरु भएको उक्त समारोहमा श्री राम बहादुर राईले गहकिला शब्दहरूले उपस्थित प्रतिनिधि, पर्यवेक्षक तथा जनसमुदायलाई स्वागत मन्तव्य प्रस्तुतगर्नु भएको थियो।

उद्घाटन समारोह समापन पश्चात करिव वेलुका ८ वजेवाट श्री पृथ्वी उच्च माध्यमिक विद्यालयको हल भित्र वन्द सत्रको कार्यक्रम सम्पन्न गरी भाषा विवेचना, आर्थिक लेखा जोखा र विगत वर्षका प्रतिवेदन प्रस्तुत गर्ने काम सम्पन्न भयो। त्यसपछिका दोश्रो दिन कार्यक्रमको पहिलो चरणमा नै दिपेन्द्र कुमार राईको अध्यक्षतामा राम बहादुर राई, धन कुमार राई, भीम राई, रामप्रसाद राई रहेको एक अध्यक्ष मण्डलको घोषणा गरियो। अध्यक्ष मण्डलको गठन पश्चात आज्ञानुसार विभिन्न विषयका प्रतिवेदहरू निम्न व्यक्तिहरूवाट प्रस्तुत गरिएको थियो।



१) सात सामे एक्काइस पाछा दुमीराईको सम्मान वंशावली र जनसंख्या लगत हाम्रो प्रमाण ।

- चतुरभक्त राई

२) आत्मनिर्भर श्रोत परिचालन हाम्रो अभियान विर्घकालिन पारदर्शी र सवल आर्थिक व्यवस्थापन ।

- दान बहादुर राई

३) ऐतिहासिक कुराहरुको खोज र अनुसन्धान नव प्रतिभा जगाउन "इसिलिम"को प्रकाशन ।

- रत्नमणिराई

४) दुमी किराँत राई फन्सिकिमको शसक्तिकरण संगठन विस्तार र सुदृढीकरण ।

- भीम राई

यी प्रतिवेदनहरु प्रस्तुती पश्चात टिप्पणीकर्ताहरुद्वारा यसको टिकाटिप्पणी र समिक्षा समेत गरिएको थियो । यसपश्चात अधिकांशका सहभागीहरु सरिक भएका एक प्रजातान्त्रिक प्रकृयाद्वारा केन्द्रीय नेतृत्वका चयन गरियो जुन । यस प्रकार रहेका छ -

१.	चतुरभक्त सत्तम राई	-	अध्यक्ष सप्तेश्वर
२.	पाँच कुमार दिम्मचु राई	-	उपाध्यक्ष वाक्सिला
३.	भीम हलक्सु राई	-	सचिव नोरुड
४.	किशोर हदी राई	-	सह सचिव वाक्सिल दशकते
५.	दान बहादुर हदी राई	-	कोषाध्यक्ष वाक्सिला

सदस्यहरु :-

६.	नेत्रमणि हलक्सु राई	-	नोरुड
७.	तीर्थबहादुर हजूर राई	-	माक्पा
८.	धन रुप सत्तम राई	-	सप्तेश्वर
९.	संगीता तुरचु राई	-	खार्मी
१०.	पदम रडकासु राई	-	वाक्सिला
११.	धुवराज सरचु राई	-	नेर्पा
१२.	कासकुमार सरचु राई	-	सोल्मा
१३.	सिद्धीबहादुर लुप्पो राई	-	सप्तेश्वर
१४.	मेमुकला सत्तम राई	-	सप्तेश्वर
१५.	अप्सरा रंकासु राई	-	काठमाडौँ
१६.	जसबहादुर राइचु राई	-	जल्पा
१७.	..... के का. समितिले तोक्नेछ		

सोही समारोहमा फन्सिकिमको आर्थिक कारोवारलाई आन्तरिक लेखा परिक्षण गर्न निम्न महानुभावहरु रहेको एक लेखा परीक्षण समितिको पनि गठन गरियो -

१.	दिपेन्द्रकुमार राई	-	सदस्य
२.	हर्कराज राई	-	सदस्य
३.	रामप्रसाद राई	-	सदस्य

त्यसैगरी उक्त समारोहले दुमी भाषाको शब्दकोश निर्माणार्थ एक शब्दकोश निर्माण समिति तेजराज राईको संयोजकत्वमा गठन गन्यो सो समितिमा निम्न सदस्यहरु रहेका छन । १) धन कुमार राई (सचिव) २) मेमुकला राई (कोषाध्यक्ष) ३) धनरुप राई (सदस्य) ४) सिद्धी बहादुर राई (सदस्य) ५) ठेलुमान राई (सदस्य) ६) दीर्घ सिंह राई (सदस्य) ७) जय बहादुर राई (सदस्य) ८) र नेत्रमणि राई (सदस्य)

त्यसैगरी सबै दुमी वृद्धहरुलाई समेट्ने गरी दुकिराफका भू.पू. केन्द्रीय सदस्य रामबहादुर खव राईको संयोजकत्वमा दुमीकिरात राई जेष्ठ परिषद समेत गठन गरियो ।

चेतनाको दृष्टिकोणले पछौटै परेको भएपनि यस पटकको दुमी किरात राईहरुको भेला हर्षोल्लासपूर्ण रहेको छ । भाषा वंशावली धर्म र संस्कृतिप्रति अत्यन्त संवेदनशलि रहेको यस भेलामा वाक्सिला, नेर्पा, सोल्मा, दिक्तेल, सप्तेश्वर, माक्पा, खार्मी जाल्पा र वाहय, जिल्लाहरुमा धनकुटा, सुनसारी र काठमाडौँ समेतका प्रतिनिधहरु सहभागी रहेको थियो ।

सामान्य भूत			अपूर्ण भूत			पूर्ण भूत		
चत्तु	- लेखें	माचप्तुन	चप्यदुम्मा	- लेख्दै थिएँ	चप्यदुम्मागन	चप्तुम्मा	- लेखेको थिएँ	चप्तुम्मागन
@ चुफी-	लेख्यौं	माचुफिन	चुप्यिडिम्मा	- लेख्दै थियौं	चुप्यिडिम्मान	चुफम्मा	- लेखेको थियौं	चुफुम्मागन
# चुफू-	लेख्यौं	माचुफुन	चुप्यिडुम्मा	- लेख्दै थियौं	चुप्यिडुम्मागन	चुफुम्मा	- लेखेका थियौं	चुफुम्मागन
! चप्की-	लेख्यौं	माचपकिन	चप्यिडिकम्मा	- लेख्दै थियौं	चप्यिडिकम्मागन	चपिकम्मा	- लेखेका थियौं	चपिकम्मागन
% चप्कु-	लेख्यौं	माचपकुन	चप्यिडुकुम्मा	- लेख्दै थियौं	आचप्यदिम्मागन	आचपिमा	- लेखेको थिइस	आचपिम्मागन
आचपि-	लेखिस्	आचपिन	आचप्यदिमा	- लेख्दै थिइस्	आचुप्यिडिम्मागु	आचुपिमा	- लेख्नु भएको थियो	आचुपिम्मागन
आचुपि-	लेख्नुभयो	आचुपिन	आचुप्यिडिनमा	- लेख्दै हुनु हुन्थ्यो	चप्यतिम्मागन	चपिमा	- लेखेका थिए	चपिम्मागन
चपि-	लेखे	माचपनिन्	चप्यतिनमा	- लेख्दै थिए	चप्यतिम्मागन	चपिमा	- लेखेको थियो	चपिमागन
चपि-	लेख्यो	माचपिन	चप्यदिमा	- लेख्दै थियो	चप्यतिम्मागन	चपिमा	- लेखेका थिए	चपिम्मागन
चपि-	लेखे	माचपिन	चप्यमिसग	- लेख्दै थिए				

सामान्य वर्तमान			अपूर्ण वर्तमाने			पूर्ण वर्तमान		
चप्तो	- लेख्छु	चप्तोतो	चप्यतो	- लेख्दैछु	चप्यत्रोना	चप्तुमोता	- लेखेको छु	चप्तुम्माङ्गु
चुपि	- लेखौं	चुपिन	चुप्यिडित	- लेख्दैछौं	चुरिथडितन	चुफिमोता	- लेखेको छौं	चुफिम्माङ्गु
चुप्तु	- लेख्छौं	चुप्तुन	चुप्यिडितु	- लेख्दैछौं	चुरिथडितुन	चुफुमोता	- लेखेका छौं	चुफुम्माङ्गु
चपि	- लेखौं	चपिन	चप्यिडित	- लेख्दैछौं	चप्यिडितन	चपिमोता	- लेखेकाछौं	चपिम्माङ्गु
चप्ता	- लेख्छौं	चप्तान	चप्यिडिता	- लेख्दैछौं	चप्यिडितान	चपकुमोता	- लेखेकाछौं	चपकुम्माङ्गु
आचप्ता	- लेख्छस	आचप्तान	आचप्यिता	- लेख्दैछस	आचप्यितान	आचपिमोता	- लेखेको छस्	आचपिम्माङ्गु
चुपि	- लेख्नुहोस	माचुपि	आचुप्यिडितानि	- लेख्दैहुनु हुन्छ	आचुप्यिडितानिन	आचुपिमोता	- लेख्नु भएको छ	आचुपिम्माङ्गु
चप्तानि	- लेख्छन्	चप्तानिन	चप्यितानि	- लेख्दैछन्	चप्यितानिन	चपिमोता	- लेखेकोछन्	चपिम्माङ्गु
चप्ता	- लेख्छ	चप्तान	चप्यिता	- लेख्दैछ	चप्यितान	चपिमोता	- लेखेको छ	चपिम्माङ्गु
चप्तासि	- लेख्छन्	चप्तासिन	चप्यितासि	- लेख्दैछन्	चप्यितासिन	चपिमोता	- लेखेका छन्	चपिम्माङ्गु

मिक्सरदु हलक्सु माकपा -६, तोरुङ्ग

@ हामी दुईले - आफू वीच भन्नु पर्दा

# हामीले (इङ्कीआ ) - आफू वीच भन्नुपर्दा

! हामी दुईले - अरुलाई भन्नु पर्दा

% हामीले (उङ्कु आ) - अरुलाई भन्नु पर्दा

पुनश्च - भविष्यत कालमा क्रियाको रूप प्रचलनमा रहेको पाइन्छ । सामान्यत वर्तमान कालको नै प्रयोग भएको पाइन्छ ।

# शहिदसंग हुनेछ मेरो खोटाङ्ग

याम पिडीत  
बाक्सला, चोरकम

कतै,

सुनकोशी र दुध कोशीको छाल उर्लिरहेको छ

रावा खोला र ताप खोला बगिरहेको छ अनि कतै सावा र साप्सू सुसाई रहेको छ  
अनि, सेल्मे र ट्याम्केमा लाली गुँरास फुली रहेको छ भने त्यहाँ खोज्नुस मेरो खोटाङ्ग  
कतै, बाँभो बारि र रूपाकोट भेट्नु भएको छ भने मयूम डाँडामा भेडा खर्क राखेको छ  
दिप्लुङ भरना कल्कलाई रहेको छ भने र फेरि,

बराहा पोखरीमा छाल उठि रहेको छ भने त्यहाँ खोज्नुस मेरो खोटाङ्ग  
कतै, चिलीम ढुङ्गा देख्नु भएको छ भने साल्पामा धामि नाची रहेको छ भने  
त्यस्तै, हलेसीमा राम नवमी लागिरहेको छ भने त्यहाँ खोज्नुस मेरो खोटाङ्ग  
कतै, बैसाखे पूर्नमा चण्डी नाचिरहेको छ भने  
तिहारमा मारुनी नाची रहेको छ भने सयपत्री र गोदावरी फुलि रहेको छ भने  
त्यसरी नै, मखमली र नौरंगी फुली रहेको छ भने  
कतै, राष्ट्रियताको नारा गुन्जि रहेको छ भने  
कतै, राष्ट्रबादको बिगुल बजि रहेको छ भने

त्यहाँ खोज्नुस मेरो खोटाङ्ग

बिगुलको स्वरमा हुने छ मेरो खोटाङ्ग

ती नाराको शब्द-शब्दमा हुनेछ मेरो खोटाङ्ग

ती फूलको थुँगा-थुँगामा हुने छ मेरो खोटाङ्ग

जहाँ मेरो खोटाङ्ग

अरबको घाममा काम गर्ने छोरासंग

बेदनाको गफ गरि रहेको हुने छ

काख रित्याउने आमासंग आँसु बगाई रहेको हुनेछ

सिंदुर पुछिएको विधुवासंग ब्याकुल बनिरहेको हुने छ

राष्ट्रको निम्ति प्राण दिने शहिदसंग संगै हुनेछ ।

शुभ विजया दशमी तथा शुभ दिपावली २०५८ को सुखद उपलक्ष्यमा  
सम्पूर्ण दाज्यू भाई तथा दिदी वहिनीहरुमा सु-स्वास्थ्य,  
सुख-समृद्धि तथा उत्तरोत्तर प्रगतिको लागि हार्दिक  
मंगलमय शुभ-कामना व्यक्त गर्दछौं ।

पृथ्वी उच्च मा.वि.परिवार,  
बाक्सला, खोटाङ्ग

## दुमी भाषा शब्दकोश निर्माण समितिले सम्पादन गरेको शब्दहरू

(क) मानव शरीरका विभिन्न अंगहरू		३५, पेट	सागो	७०, गेडी	फलु मिक्सी
ने पाली	दुमी	३६, औली, हातको	छम्स	७१, पैतालो	लम्थिरी
१, केश	दोसम	३७, बुढी औला	चक्चम्बु	७२, पाङ्ग्रा	दङ्खु
२, टुपि	बुबुछि	३८, चोर औला:	चुक्चुमो	७३, गुदद्वार	इकदाम
३, निधार	तुबु	३९, कान्छी औला:	याक्छारेम	७४, मुत्रद्वार	च्यार्दम
४, टाउको	दख्ल	४०, नङ	सिन्दी	७५, कुर्कुच्चा	दिन्दिरी
५, आँखा	मिक्सी	४१, छाती	पम	७६, औलाको जोर्नि	ग्रचि
६, गिदी	ताक्छी	४२, काखी	रम	७७, रगत	साहि
७, नाक	नु	४३, ढाड	छुम्रु	७८, पशिना	संखुमा
८, आँखि भौ	कुर्मिन्वम	४४, हड्डी	सालु	७९, चल्नी	यापोक्ती
९, आँखाको दाना	मिक्सी रु	४५, करङ्ग	वन्द	८०, थुक	खिमु
१०, कान	डिचो	४६, छाला	साको	८१, सिंगान	नुखिल
११, गाला	नाम्फोक्सी	४७, मासु	सु	८२, कचेरा	मिक्लजा
१२, जिब्रो	लेम	४८, भुंडी	मुपु	८३, काने गुजि	डिचोखिल
१३, जिभ्राको टुप्पो	लेम चोक्सी	४९, कजेजो	लुम्चो	८४, आँशु	मिखुमा
१४, नाडि	सिप्सीलेम्	५०, मुटु	चुवा	८५, पाठेघर	छात्री
१५, चिउँडो	दाली	५१, म्रिगौला	चक्सि	(ख) मानिसको शरीरमा लाग्ने विभिन्न खोल रोगका नाम	
१६, ओठ	कम चोक्सी	५२, फियो	हिकितेम	ने पाली	दुमी
१७, मुख	क्वम	५३, पित्त	खि	८६, पखाला	एक्सु
१८, माथिल्लो ओठ	चुक्तुम्री	५४, मुत्र थैली	साफु	८७, रुघा	खालाम्बा
१९, तल्लो ओठ	कुक्तुम्री	५५, भित्र कोठा र मुटु	कलेजो	८८, घाउ	कर
२०, दाँत	डिलो	५६, ठुलो आन्द्रा	ओकम्	८९, सोला हान्नु	पांचिनो
२१, बंगारा	बाखायम	५७, सानो आन्द्रा	साखिल	९०, रिंगटा लाग्नु	नुरीना
२२, कुकुर दाँत	खिल्लु डिलो	५८, नाइटो	चिस्किल	९१, बेथा	सुमर
२३, माथिल्लो दाँत	चोयाम	५९, साल/औरो	मल्लुम	९२, लुतो	सुप्पुर
२४, तल्लो दाँत	खयाम	६०, पुरुषको लिङ्ग	मल	९३, पिलो	हरिचमो
२५, दारी	प्यासम	६१, स्त्रिको योनि	ली	९४, सुनिनु	हप्तिमो
२६, भाग्य	तुबुछिल्लो	६२, दाना	पेल	९५, दाद+ दुवी	प्रोनाम्सी
२७, घाँटी	गन्दरी	६३, नासो	ससी	९६, बाढनी	हिकिदम
२८, पछाडि गर्धन	तक्छु	६४, मान्छेको चाक	सुरुरी	९७, घमौरो	जुम्बुरा
२९, रुद्रे घण्टी	कोकालेम	६५, फिला	भापुम्त	९८, जिम्ल्याउनु	जिम्जीमो
३०, कुम	बक्त	६६, घुँडा	साफालु	९९, डकार	वामखेर
३१, गाँड	खल्लजम	६७, पांसुला	तुम्छु	१००, छटपट लाग्नु	ओरिओमथुक्ता
३२, हात	खुर	६८, छेपारी	कंक		वाता
३३, दाइने हात	ज्याखुर	६९, खुट्टा	फलुलक्सु		
३४, देब्रे हात	प्याखुर		फलु		

(ग) पोशाकको नाम

१०१, पटुका	थप्परी
१०२, गल्फन	सप्परी
१०३, लुगा	गु
१०४, जुत्ता	खैसिक्दाम
१०५, टोपि	टकि
१०६, मुजेत्रो	छाकानाम
१०७ अस्कोट	खेक्दाम
१०८ गोजि	खिप्सिपेर्मा

दुमी भाषामा शब्द निर्माण

प्रकृत्याको एक सामान्य सुत्र

दुमी भाषा वोल्न र शब्द निर्माण गर्न नजान्नेहरूलाई सजिलोको लागि एक सामान्य सुत्र दिइएको छ। तपाइले कृया शब्दहरू खोजी निम्न प्रत्यय सुत्रहरू प्रयोग गरेर शब्द निर्माण गर्न सक्नु हुन्छ। जस्तै उदाहरण - १ खानु कृत्यामा दुमी भाषा "जुना" हुन्छ। यसमा नेपाली भाषाको अन्तिम अक्षर "नु" आएमा दुमी भाषामा "ना" अक्षर प्रयोग हुन्छ। उदा. २, खादैछ (दैछ) को जुत्ता (थत्ता), जादैछ (दैछ) को खनथिडता(थिडता) उदा. ३, गइएन (इएन) को माखइसिन (इसिन) इत्यादि।

नु - ना, यो - उ/ई, एकोछ - म्गोता  
दैछ -थत्ता, थिडता, दै - थिडतानी  
दैछौं -आ- तानी, दैछु -थत्तो, दैछु - थिडतो

दैछौं - थिडतानी।१।

दैछन - थत्तानी, दैछन - हाम ... थिडता

दैन - तान, न्दिन - त्तोनो

दैगर - सोमिथिडतिनी, दैगर - सोमिथिडती

न्दैन - त्तान।२।

एको - इम, एनन् - मा .... निन (खानु)

एन - मा ... निन, एन - मा ... अन

एनन् - हाम ... अन, एर / पछि -

सोका

एकै - तुम्डा।३।

एकै -म्डा, इएन - मा ...इसिन

इन - मा .... चनो, इन - मा .... डुन

इनेछ - इस्ती, इन्छ - इस्ती, इन - ओनो

इन्थ्यो - थइस्ती

इरहेको - थिडनेवो

इरहेको - थिडो

इरहेको - थुदुयो,

इरहेको - थदु

इरहेको - थस्सो

इन्थ्यो - न्यो, इदेउ - नी, इन -तुन

उला - उ, उँला - क्सा

उँ - क्ती, उँथ्यो - थदी

न्थे - हाम ...थिडु।६।

न्दैनथे - थिडुन

इन्थ्यो - थन्थो

इन्थ्यो - थिडा

इदैछ - थइस्ती

इसक्यो - नानिरी

इयो - इस्ती

न्थे - थत्नी

थें - थत्नी

थें - थदु

थ्यो - थिडु

यौं - न्यो

यौन -निन

यौ - आ, इ, इम्

एनौ - निन

ने नै - अन- इन,

ए ऐ. -इम, डु

नेनन - मा लिन

नस - इन

न्छौं - क्सा

न्छौं - त्तोनी

न्थे - थत्नी, थें, थें - वाम, थिडो

थें -थदु, थ्यो -थिडु, यौं - न्यो

यौन -निन, यौ -ई, आ - इम्,

एनौ -निन।७।

ने नै -क्साडा, नेन -अन, इन, ऐ, ए -

इम्, डु

नेनन् -मा -लिन, नस - इन

न्छौं -क्सा, न्छौं -तानी

नुहोस् - नी

जानी राख्नु पर्ने महत्वपूर्ण

शब्दहरू

कि - बै / य

को - पो (उस्को भन्ने अर्थमा)

किन - भीका

देखि वाट -लक /लाम्का /विका

र - कायो होत - माका

नै - डा

तर - खोयो

हरू - हाम /मुल

पनि - यो

सँग - कायो /काई

ले - आ

है - म्यै

मा - बी

अनि - मन

लाई - कु/बी

लागि /निम्ती - दुवि

तु - माका /ने (खी लौन त भन्ने अर्थमा)

सान्चै - छुडा (म त भन्ने अर्थमा जस्तै

आडुने)

रवी - (माम/रवी - त्यही त, भन्ने

अर्थमा)

भयो - छुकु। (काम भयो ? भन्ने अर्थमा)

भयो - गुनु /मोनो - (खान्न भयो भन्ने

अर्थमा)

कोनी - मु:नी

अरे/रे - ए

दुमी तुम्नाम

भीम हलक्स्, नोरुड-

१, हैन, आजदेखि के गर्ने रे ?

मोना, आमनालाम्का /विका मो मुक्सा

ए ?

२, याहा भाषा सिकौं भनेको !

ताम्बी व्र चेइसिक्तीआन्पो।

- |                                   |                                     |                                 |
|-----------------------------------|-------------------------------------|---------------------------------|
| ३, मेरो त कलम नै छैन, तपाइसंग छ ? | उम ओपोडा डसु दुसुओ ।                | ते सिर्सीकुवी, दुम्कुवी खुर्चुम |
| आडु, ने चप्दम डा माडगु ।          | ८, चिनजान गरौं न त ।                | १२, ए ! अहिले के छ त ?          |
| आनिम्पोकायो गोता ?                | छेमुक्तिवा माका ।                   | मना : तेयो मो गोतामाका ?        |
| ४, छ भने दिनुहोस दिनुहोस ।        | ९, ए ! तपाइको घर त पारी पो !!       | १३, राप्रै छ ।                  |
| गोता खो वेनुआ वेनुआ ।             | ए ! आनिम्पो किम ने काते ओ !!        | खानुक्साडा गोता ।               |
| ५, छ नु त छ लेख्छ कि लेख्दैन !    | १०, अनि कता पुगेर आजदै हुनु हुन्छ ? | १४, आज अवेला भयो                |
| गोताखी गोता चप्लाए चप्तान ।       | मःना हेम्पा / खमु / खप हुपास्नीका   | आम्ना नाम्वाखु छुका             |
| ६, अनि उहाँ चाहि को हुनु हुन्छ ?  | आहोथिडतानी ?                        | १५, भोली पर्सी भेटौं है ।       |
| मःना उम चाहिं मो हाममोता ?        | ११, यसो घुमफिर, भेटघाटको लागि गएको  | आसेल्म नाम्नु दुम्कीती म्यै     |
| ७, उहाँ मेरै साथी हो              | थिएँ                                | १६, हवसत हवस .....              |

शुभ विजया दशमी तथा शुभ दिपावली २०५८ को सुखद उपलक्ष्यमा सम्पूर्ण दाज्यू भाई तथा दिदी वहिनीहरुमा सु-स्वास्थ्य, सुख-समृद्धि तथा उत्तरोत्तर प्रगतिको लागि हार्दिक मंगलमय शुभ-कामना व्यक्त गर्दछु ।  
साथै

रंगीन तथा साधा आकर्षक फोटो घुलाई र शिघ्र सेवाको लागि सधै तत्पर रहेको जानकारी गराउदछु ।

**मानवहादुर श्रेष्ठ**

बाक्सिला वजार

शुभ विजया दशमी तथा शुभ दिपावली २०५८ को सुखद उपलक्ष्यमा सम्पूर्ण दाज्यू भाई तथा दिदी वहिनीहरुमा सु-स्वास्थ्य, सुख-समृद्धि तथा उत्तरोत्तर प्रगतिको लागि हार्दिक मंगलमय शुभ-कामना व्यक्त गर्दछु ।  
साथै

सम्पूर्ण ग्राहक वर्गमा पाठ्यपुस्तक, पत्र पत्रिका, टेलिफोन सेवा र आकर्षण रंगीन तथा साधा आकर्षक फोटो घुलाई र शिघ्र सेवाको लागि सधै तत्पर रहेको जानकारी गराउदछु ।

**रिमाल युजुकेञ्चनल इण्टरप्राइजेज**

बाक्सिला, प्रो. कालिका रिमाल

शुभ विजया दशमी तथा शुभ दिपावली २०५८ को सुखद उपलक्ष्यमा सम्पूर्ण दाज्यू भाई तथा दिदी वहिनीहरुमा सु-स्वास्थ्य, सुख-समृद्धि तथा उत्तरोत्तर प्रगतिको लागि हार्दिक मंगलमय शुभ-कामना व्यक्त गर्दछौं ।

क्याम्पस प्रमुख, श्री वम थुलुङ

सहायक क्याम्पस प्रमुख श्री सेरवहादुर तामाङ तथा

क्याम्पस परिवार

साकेला नाँच सम्पन्न सप्तेश्वरलाई प्रथमस्थान

दुमीकिरात राईहरूको धर्म संस्कृति तथा भाषालाई संरक्षण गर्ने उद्देश्यले २०५८ वैशाख १५ गते वाक्सिला बजारमा आम सहभागीहरूको माझमा एक प्रतियोगितात्मक सकला नाँच सम्पन्न गरियो। वाक्सिला सप्तेश्वर, खार्मी, र चोखुमले भाग लिएको उक्त टिमहरूमध्ये सप्तेश्वर प्रथम, खार्मी द्वितीय र चोखुमले तृतीय स्थान प्राप्त गर्न सफल भएको छ। प्रतियोगितात्मक समारोहका प्रमुख अतिथि गा.वि.स. अध्यक्ष दिपेन्द्र कुमार राईवाट प्रथम स्थानमा विजयी सप्तेश्वरलाई शिल्ड तथा प्रमाणपत्रहरू प्रदान गर्नु भयो। त्यसैगरी दोश्रो स्थान ल्याउने टिम खार्मीलाई नक्षोटेकवहादुर राई र तृतीय स्थान ल्याउने टिम चोखुमलाई अमरवहादुर हदी राई वाट शिल्ड तथा प्रमाणपत्रहरू प्रदान गरिएको थियो



साकेला नाचमा प्रथम हुने टिम सप्तेश्वर नाच प्रदर्शन गर्दै (स्थान वाक्सिला)

दुमी सांस्कृतिक फान्सिकिम गठन,

दुमीकिरात राईहरूको समुदायमा रहेका प्रतिभाहरूलाई समेट्ने उद्देश्यले २०५८ वैशाख ८ गतेवाट केन्द्रीय कार्य समितिका उपाध्यक्ष पाँचकुमार दुमी राईको संयोजकत्वमा संगीता राई (खार्मी) यामकुमार राई चोखु, टिकाचन्द्र राई सप्तेश्वर, चतुरभक्त राई (सप्तेश्वर), रामकुमार राई (जाल्पा), भुपेन्द्र राई, सप्तेश्वर, नृपचन्द्र राई सप्तेश्वर, भीमसेना राई (सप्तेश्वर), भीम राई (माक्पा) शैलेन्द्र राई (माक्पा) निर्मला राई (जाल्पा), मोतिचन्द्र राई (सप्तेश्वर), नयन्द्र राई (खार्मी) र ज्योतीकला राई (सप्तेश्वर) रहेको एक दुमी सांस्कृतिक फान्सिकिम गठन भएको छ। साहित्य, गीत, संगिततर्फ प्रतिभाहरूको प्रस्फूर्ण गर्न एक साझा मञ्चको रूपमा यसको गठन गरिएको हो।

**शुभ विजया दशमी तथा शुभ दिपावली २०५८ को सुखद उपलक्ष्यमा सम्पूर्ण  
दाज्यू भाई तथा दिदी वहिनीहरूमा सु-स्वास्थ्य, सुख-समृद्धि तथा उत्तरोत्तर  
प्रगतिको लागि हार्दिक मंगलमय शुभ-कामना व्यक्त गर्दछौं।**

श्री दिपेन्द्र कुमार राई तथा  
श्रीमति राई

आर्थिक सहयोग गरी इसिलिम अर्ध वार्षिक भाषिक पत्रिकाको चौथो अंक प्रकाशनमा अपूर्व सहयोग पुऱ्याइ दिनु हुने निम्न संघ संस्था तथा महानुभावहरुलाई हार्दिक धन्यवाद टक्याउंदछौ ।

क्र.स.	व्यक्ति / संस्था	ठेगाना	रकम
१,	थुलुङ्ग समाज सहयोग कोष,	काठमाण्डौ	रु ३०००-
२,	डा. श्री शंकरमान राई	काठमाण्डौ	रु. ३०००-
३,	श्री शान्ति जन आदर्श सेवा क्लव,	धुलीखेल	रु. २५००-
४,	प्र.ना.नि. श्री समर कुमार राई	जि.प्र.का. सप्तरी	रु. २०००-
५,	श्री गमरसिंह राई,	वानेश्वर, काठमाण्डौ	रु १०००-
६,	श्री टंक वहादुर राई	माकपा ४, खोटाङ्ग	रु १०००-
७,	श्री जयराम राई,	माकपा ३, खोटाङ्ग	रु १०००-
८,	श्री भरत कुमार राई,	माकपा ३, खोटाङ्ग	रु. १०००-
९,	श्री मान वहादुर राई,	माकपा ३, खोटाङ्ग	रु. १०००-
१०,	श्री मकरध्वज राई,	माकपा ३ खोटाङ्ग	रु. १०००-
११,	श्री राम राई,	माकपा ४, खोटाङ्ग	रु. १०००-
१२,	श्रीमती वविता राई,	माकपा ४, खोटाङ्ग	रु. २००-
१३,	श्रीमती जिता राई,	माकपा ४, खोटाङ्ग	रु. २००-
१४,	श्री रमेश राई,	फिक्कल, इलाम	रु. २००-
१५,	श्री नैन व. राई,	महाराजगन्ज, काठमाण्डौ	रु. १०००-
१६,	श्री धौलवीर राई,	माकपा ३, खोटाङ्ग	रु. १०००-
१७,	श्री चतुरभक्त राई,	सप्तेश्वर ८, खोटाङ्ग	रु. १०००-
१८,	श्री नेत्रमणी राई,	माकपा ६, खोटाङ्ग	रु. १०००-
१९,	श्री सुजन राई,	वाक्सिला, खोटाङ्ग	रु. १०००-
२०,	श्री धन प्रसाद राई,	काठमाण्डौ	रु. १०००-
२१,	श्रीमती भीमलसिंह राई,	वाक्सिला, खोटाङ्ग	रु. ५००-

२०५८ साल कार्तिक २ गते सम्म संकलीत

इसिलिम परिवार

काठमाण्डौ

शुभ विजया दशमी तथा शुभ दिपावली २०५८ को सुखद उपलक्ष्यमा सम्पूर्ण दाज्यू भाई तथा दिदी वहिनीहरुमा सु-स्वास्थ्य, सुख-समृद्धि तथा उत्तरोत्तर प्रगतिको लागि हार्दिक मंगलमय शुभ-कामना व्यक्त गर्दछौ ।

प्र.ना.नि. समर कुमार थुलुङ्ग राई

तथा

श्रीमती सुप्रिया थुलुङ्ग राई भद्रपुर न.पा. ५ भन्ना



२०५८ साल कातिक २ गते सम्म दुमीकिरात राई फन्सिकिमको आजिवन सदस्यता  
प्राप्त गर्नु भएका महानुभावहरुको नामावली

१,	श्री फत्त बहादुर सत्तम राई,	सप्तेश्वर, खोटाङ्ग	रु. १०००-
२,	श्री धर्मसिंह सत्तम राई	सप्तेश्वर, खोटाङ्ग	रु. १०००-
३,	श्री चतुरभक्त सत्तम राई,	सप्तेश्वर, खोटाङ्ग	रु. १०००-
४,	श्री नेत्रमणी हलक्सु राई,	माक्पा ६, खोटाङ्ग	रु. १०००-
५,	श्री धौलवीर बलक्पा राई	माक्पा ३, खोटाङ्ग	रु. १०००-
६,	श्री टंक व. खारुवु राई,	माक्पा ४, खोटाङ्ग	रु. १०००-
७,	श्री असार खारुवु राई,	माक्पा ४, खोटाङ्ग	रु. १०००-
८,	सुश्री अप्सरा रङ्गासु राई,	सिम्पानी, खोटाङ्ग	रु. १०००-
९,	श्री नैन बहादुर सत्तम राई,	महाराजगन्ज, काठमाण्डौ	रु. १०००-
१०,	श्री मकरध्वज बलक्पा राई,	माक्पा ३, खोटाङ्ग	रु. १०००-
११,	श्री मानबहादुर बलक्पा राई,	माक्पा ३, खोटाङ्ग	रु. १०००-
१२,	भरतकुमार सत्तम राई	माक्पा ३, खोटाङ्ग	रु. १०००-
१३,	श्री कमल व. खारुवु राई	माक्पा ४, खोटाङ्ग	रु. १०००-
१४,	श्री अमरबहादुर हदी राई	वाक्सिला, खोटाङ्ग	रु. १०००-
१५,	श्री रामध्वज दुमी राई	माक्पा ४, खोटाङ्ग	रु. १०००-
१६,	मदनकुमार दुमी राई	माक्पा ४, खोटाङ्ग	रु. १०००-
१७,	श्री धन प्रसाद सोरचु राई,	काठमाण्डौ	रु. १०००-

शुभ विजया दशमी तथा शुभ दिपावली २०५८ को  
सुखद उपलक्ष्यमा सम्पूर्ण दाज्यू भाई तथा दिदी  
वहिनीहरुमा सु-स्वास्थ्य, सुख-समृद्धि तथा  
उत्तरोत्तर प्रगतिको लागि हार्दिक मंगलमय  
शुभ-कामना व्यक्त गर्दछौ ।

सेम काठमाण्डौं इनर्जी प्रा. लि.

बौद्ध, जोरपार्टी

काठमाण्डौं

रंकासु पाछाको प्रकाशित वंशावलीको  
दोश्रो पन्नामा हर्कधन नामको पुस्तामा  
पहलमानको छोरा दुइजना छुट भएकाले  
सो छुटे जत्ति प्रकाशन गरिएको छ ।

पहलमान

वर्जमान    भारतसिंह    चतुरमान    लाख व.    पाण्डुसिंह    भ्याले    सन्त व    हित व.

अशोक    देउकुमार    मित्रकुमार    राजेन्द्र कु.

सुमन  
इगिन

इलन  
मोशन

वंशावलीको तेथ्रो पन्नामा तीर्थमान  
तर्फको छुट भएको जत्ति प्रकाशित  
गरिएको छ -

जमानसिंह

तीर्थमान

भीमलसिंह  
(का)  
(शाखामात्र)

**शुभ विजया दशमी तथा शुभ दिपावली २०५८ को  
सुखद उपलक्ष्यमा सम्पूर्ण दाज्यू भाई तथा दिदी  
वहिनीहरुमा सु-स्वास्थ्य, सुख-समृद्धि तथा  
उत्तरोत्तर प्रगतिको लागि हार्दिक मंगलमय  
शुभ-कामना व्यक्त गर्दछौ ।**

**बेविलोन नेशनल स्कूल**

ज्ञान्तिनगर

फोन : ४८१६०३

आदरणीय सम्पादक मण्डलज्यू,

नमस्कार,

म इसिलिम भाषिक पत्रिकाको पाठक र शुभचिन्तक हुँ। मैले वर्ष १, अंक - १ पढ्न मोजा पाए। र अंक २ पनि मुहार हेर्न सम्म पाए तर त्यसभित्रको लेख रचनाहरू अध्ययन गर्न मौका भने पाइन। जेहोस इसिलिम पत्रिकाले दोस्रो अंकसम्म प्रकाशीत हुन सफल भयो, यहि नै खुशी लागेको छ। यसले यसरी नै निरन्तरता लिदै जाओस किरांती राईबन्धुमाझ ज्ञान, शन्देसको भण्डार लिएर आवस् भन्ने अपेक्षा राख्दछु। “

तर अहिलेसम्म तेस्रो अंक प्रकाशीत भएको थाहा छैन। प्रकाशीत भएर पनि थाहा नभएको हुन सक्छ। प्रकाशन बन्द हुने कुरा पनि थियो। कि यसै भएको हो कि ? कारण सहित पूर्ण जानकारीको अपेक्षा गरेको छु। म मोरङकोवासिन्दा भएकोले मैलेपत्रिका पाउन कहाँ कसरी सम्पर्क गर्नुपर्ला ? कृपया सानो जानकारी पठाई हुलाक पोष्ट गर्नुहुन्छ भन्ने विनम्र अनुरोध गर्दछु। जवाफ :- इसिलिम प्रति चासो राख्दै खुला हृदयले प्रतिक्रिया पढाइ हामीलाई हौसला बढाइ दिएकोमा आभार व्यक्त गर्छौं। विभिन्न क्षेत्रहरूबाट प्रशंसा सहित जिज्ञासाहरू यसरी प्राप्त हुदा प्रकाशक मण्डल अति उत्साहितछौं। प्रकाशन बन्द होलाकि भन्ने सवालमा “इसिलिम” हामी सम्पूर्ण किरात दूमीजनका आफ्ना लोलीवोली र ढुकढुकीको सन्देश बोकेर दूमी वस्ति र समुदायहरूमा सचेत्ता गराउने आवाज भएकोले हामी र हाम्रा सन्ततिहरूका भावी उन्नतिसंगै यस पत्रिकाले पनि आशातित गति एवं सुधारात्मक दिशा लिनेछ भन्ने विश्वास दिलाउदछौं। यस अतिरिक्त (पाठकहरूबाट) प्राप्त जिज्ञासा तथा सुझावहरूबाट नै पत्रिकाको भविष्य निर्धारण हुने) यथार्थलाई समेत पुनः स्मरण गराउदै आगामी प्रतिक्रियाहरूको समेत अपेक्षा राख्दछौं।

शुभ विजया दशमी तथा शुभ दिपावली २०५८ को सुखद उपलक्ष्यमा सम्पूर्ण दाज्यू भाई तथा दिदी वहिनीहरूमा सु-स्वास्थ्य, सुख-समृद्धि तथा उत्तरोत्तर प्रगतिको लागि हार्दिक मंगलमय शुभ-कामना व्यक्त गर्दछौं।

श्री अमरसेर राई तथा  
श्रीमती राई

शुभ विजया दशमी तथा शुभ दिपावली २०५८ को सुखद उपलक्ष्यमा सम्पूर्ण दाज्यू भाई तथा दिदी वहिनीहरूमा सु-स्वास्थ्य, सुख-समृद्धि तथा उत्तरोत्तर प्रगतिको लागि हार्दिक मंगलमय शुभ-कामना व्यक्त गर्दछु।

श्री जितेन्द्रराज श्रेष्ठ  
श्री पृथ्वी मा. वि., वाक्सिला

शुभ विजया दशमी तथा शुभ दिपावली २०५८ को सुखद उपलक्ष्यमा सम्पूर्ण  
दाज्यू भाई तथा दिदी वहिनीहरुमा सु-स्वास्थ्य, सुख-समृद्धि तथा उत्तरोत्तर  
प्रगतिको लागि हार्दिक मंगलमय शुभ-कामना व्यक्त गर्दछौ ।

ग्रामर पब्लिक सेकेण्डरी स्कूल  
कोटेहर, काठमाण्डौ  
फोन नं. : ४७९८६५

शुभ विजया दशमी तथा शुभ दिपावली २०५८ को सुखद उपलक्ष्यमा सम्पूर्ण  
दाज्यू भाई तथा दिदी वहिनीहरुमा सु-स्वास्थ्य, सुख-समृद्धि तथा उत्तरोत्तर  
प्रगतिको लागि हार्दिक मंगलमय शुभ-कामना व्यक्त गर्दछौ ।

अध्यक्ष तथा  
थुलुङ समाज सहयोगकोष परिवार  
काठमाण्डौ

शुभ विजया दशमी तथा शुभ दिपावली २०५८ को सुखद उपलक्ष्यमा सम्पूर्ण  
दाज्यू भाई तथा दिदी वहिनीहरुमा सु-स्वास्थ्य, सुख-समृद्धि तथा उत्तरोत्तर  
प्रगतिको लागि हार्दिक मंगलमय शुभ-कामना व्यक्त गर्दछौ ।

डा. झङ्करमान् राई तथा  
श्रीमती राई  
काठमाण्डौ, फोन : ३७५६३३

# Gorkha Saving And Finance

(CO-OPERATIVE SOCIETY LTD.)

२०१८ सालको दशै तथा तिहारको पावन अवसरमा समस्त ग्राहक वर्गहरूको आर्थिक संवृद्धि एवं उत्तरोत्तर प्रगतिको लागि हार्दिक मंगलमय शुभकामना व्यक्त गर्दै हामी निम्न सेवाहरू उपलब्ध गराउँछौं ।

मुख्य कार्यालय : सातदोबाटो, ललितपुर फोन नं. ५२१४०४  
शाखा कार्यालय : सुन्धारा, बागदरबार (अर्थ मन्त्रालयसँगै), काठमाडौं फोन नं. २६५७७०

बृटिश गोरखाली समूहबाट प्रवर्द्धित !  
नेपाल अधिराज्यभर कार्यक्षेत्र विस्तारित !!

यस फाइनान्समा उपलब्ध व्याज दरहरू :

मुद्दती बचतमा निम्न अनुसारको व्याज दिईनेछ ।

अवधि	व्याजदर		
	३ महिनामा व्याज भुक्तानी दिंदा	१ वर्षमा व्याज भुक्तानी दिंदा	निक्षेप अवधि पछि एक मुष्ठ रुपमा साँवा र व्याज भुक्तानी दिंदा
३ महिना	९ %		
६ महिना	९.५ %		
९ महिना	१० %		
१ वर्ष	११.२५ %	१२%	१२ %
२ वर्ष	११.५०%	१२.२५ %	१२.५०%
३ वर्ष	११.७५%	१२.५०%	१३%
४ वर्ष	१२ %	१२.७५%	१४%
५ वर्ष वा सो भन्दा बढी	१२.२५%	१३ %	१५%